

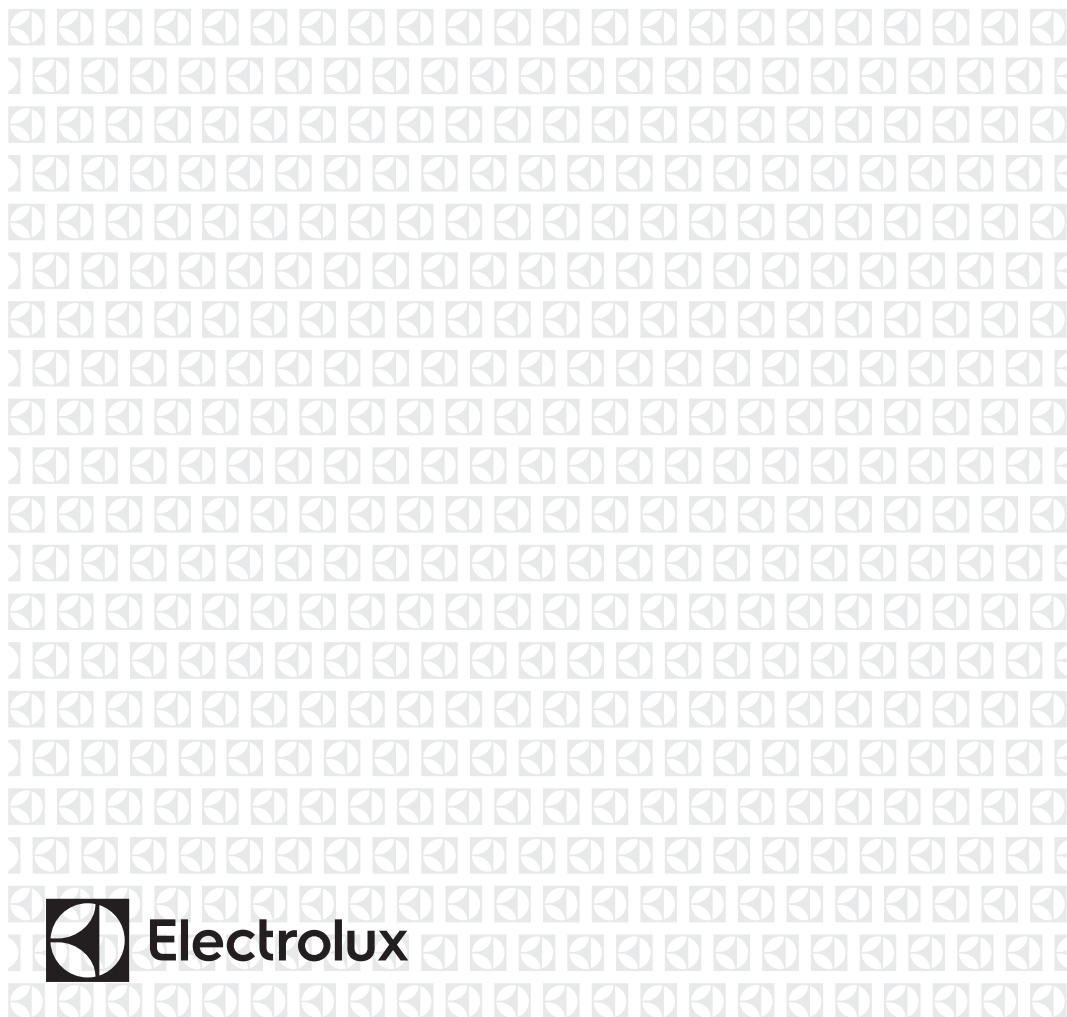

DA	Køleskab	Brugsanvisning	2
FI	Jääkaappi	Käyttöohje	19
NO	Kjøleskap	Bruksanvisning	36
SV	Kylskåp	Bruksanvisning	53



INDHOLDSFORTEGNELSE

1. OM SIKKERHED.....	2
2. SIKKERHEDSANVISNINGER.....	4
3. INSTALLATION.....	6
4. BETJENING.....	7
5. DAGLIG BRUG.....	8
6. RÅD OG TIPS.....	12
7. VEDLIGEHOLDELSE OG RENGØRING.....	12
8. FEJLFINDING.....	13
9. STØJ.....	15
10. TEKNISKE DATA.....	17

VI TÆNKER PÅ DIG

Tak for dit køb af et Electrolux-apparat. Du har valgt et produkt, som giver dig årtiers professionel erfaring og innovation på én gang. Genialt og elegant. Det er designet med dig i tankerne. Så uanset hvornår du bruger det, kan du være sikker på, at du får fantastiske resultater hver gang.

Velkommen til Electrolux.

Besøg vores websted for at:



Få rådgivning, brochurer, fejlfinding, serviceinformation:
www.electrolux.com/webselfservice



Registrere dit produkt for bedre service:
www.registerelectrolux.com



Købe tilbehør, forbrugsvarer og originale reservedele til dit apparat:
www.electrolux.com/shop

KUNDEPLEJE OG SERVICE

Brug altid originale reservedele.

Sørg for at have følgende data tilgængelig, når du kontakter vores autoriserede servicecenter: Model, PNC, serienummer.

Du finder oplysningerne på maskinens typeskilt.

 Advarsel/Forsigtig-Sikkerhedsanvisninger

 Generelle oplysninger og gode råd

 Miljøoplysninger

Ret til ændringer uden varsel forbeholdes.

1. OM SIKKERHED

Læs brugsanvisningen grundigt, før apparatet installeres og tages i brug. Producenten påtager sig intet ansvar for eventuelle skader, der er resultatet af forkert installation

eller brug. Opbevar altid brugsanvisningen på et sikkert og tilgængeligt sted til senere opslag.

1.1 Sikkerhed for børn og andre udsatte personer

- Apparatet kan bruges af børn fra 8 år og opefter samt af personer med nedsat fysisk, sensorisk eller psykisk funktionsevne, eller som mangler den nødvendige erfaring eller viden, hvis de er under opsyn eller er blevet instrueret i at bruge apparatet på en sikker måde samt forstår de medfølgende farer.
- Dette apparat kan bruges af børn mellem 3 og 8 år og personer med omfattende og komplekst handicap, hvis de er blevet instrueret korrekt.
- Børn på under 3 år skal holdes på afstand af apparatet, med mindre de overvåges konstant.
- Børn må ikke lege med apparatet.
- Børn må ikke udføre rengøring og vedligeholdelse på apparatet uden opsyn.
- Opbevar al emballage utilgængeligt for børn, og bortskaf det korrekt.

1.2 Generelt om sikkerhed

- Dette apparat er beregnet til husholdningsbrug eller lignende anvendelse, som f.eks.:
 - Stuehuse, kantineområder i butikker, på kontorer og i andre arbejdsmiljøer
 - Af kunder på hoteller, moteller, bed & breakfast og andre miljøer af indkvarteringstypen
- ADVARSEL: Sørg for, at der er frit gennemtræk gennem udluftninger, både i apparatets kabinet og i et evt. indbygningselement.
- ADVARSEL: Brug ikke mekaniske redskaber eller andre kunstige hjælpemidler til at fremskynde optøningen, medmindre de er anbefalet af producenten.
- ADVARSEL: Undgå at beskadige kølekredsløbet.

- **ADVARSEL:** Brug ikke el-apparater indvendig i køleskabet, med mindre det er anbefalet af producenten.
- Undlad at bruge højtryksrensere eller damp til at rengøre apparatet.
- Rengør apparatet med en fugtig, blød klud. Brug kun et neutralt rengøringsmiddel. Brug ikke slibende midler, skuresvampe, opløsningsmidler eller metalgenstande.
- Opbevar ikke eksplosive stoffer, som f.eks. aerosolbeholdere med brændbar drivgas, i dette apparat.
- Hvis netledningen er beskadiget, skal den af sikkerhedsgrunde udskiftes af producenten, et autoriseret servicecenter eller en tekniker med tilsvarende kvalifikationer.

2. SIKKERHEDSANVISNINGER

2.1 Installation



ADVARSEL!

Apparatet må kun installeres af en sagkyndig.

- Fjern al emballagen.
- Undlad at installere eller bruge et beskadiget apparat.
- Brug ikke apparatet, inden det monteres i den indbyggede struktur, pga. sikkerhed.
- Følg installationsvejledningen, der følger med apparatet.
- Vær altid forsigtig, når du flytter apparatet, da det er tungt. Brug altid sikkerhedshandsker og lukket fodtøj.
- Sørg for, at luften kan cirkulere omkring apparatet.
- Vent mindst 4 timer, inden du slutter apparatet til strømforsyningen efter første installation eller efter at have vendt døren. Dette er for, at olien kan løbe tilbage i kompressoren.
- Inden der udføres nogen form for arbejde på apparatet (f.eks. vending af døren), skal stikket altid tages ud af kontakten.

- Installér ikke apparatet tæt på radiatorer eller komfurer, ovne eller kogeplader.
- Udsæt ikke apparatet for regn.
- Installér ikke apparatet, hvor der er direkte sollys.
- Monter ikke apparatet på områder, der er for fugtige eller for kolde.
- Når du flytter apparatet, skal du løfte op i forkanten, så gulvet ikke bliver ridset.
- Apparatet indeholder en pose med tørremiddel. Dette er ikke et legetøj. Dette er ikke mad. Skal bortskaffes med det samme.

2.2 Tilslutning, el



ADVARSEL!

Risiko for brand og elektrisk stød.



ADVARSEL!

Ved placering af apparatet skal du sørge for, at forsyningsledningen ikke sætter sig fast eller bliver beskadiget.

**ADVARSEL!**

Brug ikke adaptore med flere stik og forlængerledninger.

- Apparatet skal tilsluttes strøm m/jord, jvf. Stærkstrømsreglementet.
- Sørg for, at parametrene på typeskiltet er kompatible med de elektriske data for strømforsyningen.
- Brug altid en korrekt monteret lovlig stikkontakt.
- Pas på, du ikke beskadiger de elektriske komponenter (f.eks. netstik, netledning, kompressor). Kontakt det autoriserede servicecenter eller en elektriker for at skifte de elektriske komponenter.
- Netledningen skal være under niveauet for netstikket.
- Sæt først netstikket i stikkontakten ved installationens afslutning. Sørg for, at der er adgang til elstikket efter installationen.
- Undgå at slukke for apparatet ved at trække i netledningen. Tag altid selve netstikket ud af kontakten.

2.3 Brug

**ADVARSEL!**

Risiko for personskade, forbrændinger, elektrisk stød eller brand.



Dette apparat indeholder brændbar gas, isobutan (R600a), en naturgas med høj biologisk nedbrydelighed. Vær omhyggelig med ikke at forårsage skade på kølekredsløbet, der indeholder isobutan.

- Apparatets specifikationer må ikke ændres.
- Anbring ikke el-apparater (f.eks. ismaskiner) i apparatet, medmindre det er angivet på apparatet som egnet af producenten.
- Hvis der opstår skader på kølekredsløbet, skal du sørge for, at der ikke er åben ild eller antændelseskilder i rummet. Luft ud i rummet.
- Lad ikke varme ting røre apparatets plastdele.

- Opbevar ikke brandfarlig gas og væsker i apparatet.
- Undlad at bruge brændbare produkter eller ting, der er fugtet med brændbare produkter, i apparatet eller i nærheden af eller på dette.
- Rør ikke ved kompressoren eller kondensatoren. De er varme.

2.4 Indvendig belysning

**ADVARSEL!**

Risiko for elektrisk stød.

- Det type lampe, der anvendes til dette apparat, er kun til husholdningsapparater. Den må ikke bruges til anden belysning.

2.5 Vedligeholdelse og rengøring

**ADVARSEL!**

Risiko for skader på mennesker eller apparat.

- Sluk for apparatet, og tag stikket ud af kontakten inden vedligeholdelse.
- Apparatets kølesystem indeholder kulbrinter. Kun en faguddannet person må udføre vedligeholdelse og opladning af enheden.
- Undersøg jævnligt apparatets afløb, og rengør det, hvis det er nødvendigt. Hvis afløbet er blokeret, ophobes afrimningsvandet i bunden af apparatet.

2.6 Service

- Kontakt det autoriserede servicecenter for at få repareret apparatet.
- Brug kun originale reservedele.

2.7 Bortskaffelse

**ADVARSEL!**

Risiko for personskade eller kvælning.

- Tag stikket ud af kontakten.
- Klip elledningen af, og kassér den.
- Fjern lågen, så børn og kæledyr ikke kan blive lukket inde i apparatet.

- Apparatets kølekredsløb og isoleringsmaterialer er ozonvenlige.
- Isoleringsskummet indeholder brændbar gas. Kontakt din genbrugsplads ang. oplysninger om, hvordan apparatet bortskaffes korrekt.

3. INSTALLATION



ADVARSEL!

Se kapitlerne om sikkerhed.

3.1 Placering



Se monteringsvejledningen vedr. installation.

For at sikre bedst mulig ydelse bør apparatet placeres i god afstand fra varmekilder som radiatorer, kedler, direkte sollys osv. Sørg for, at luften kan cirkulere frit omkring kabinettets bagside.

3.2 Placering

Installér apparatet på et tørt sted med god udluftning indendørs, hvor rumtemperaturen passer til den anførte klimaklasse på apparatets typeskilt.

Klima-klasse	Omgivelsestemperatur
SN	+10°C til + 32°C
N	+16°C til + 32°C
ST	+16°C til + 38°C
T	+16°C til + 43°C



Der kan opstå visse funktionsproblemer for visse typer modeller, når de betjenes uden for dette interval. Der kan kun garanteres korrekt drift inden for det specifikke temperaturinterval. Hvis du er i tvivl om, hvor du kan installere apparatet, bedes du henvende dig til sælgeren, vores kundeservice eller til det nærmeste autoriserede servicecenter.

- Undgå at beskadige delene til køleenheden, der befinder sig i nærheden af varmeveksleren.

3.3 Tilslutning, el

- Inden tilslutning til lysnettet skal det kontrolleres, at spændingen og frekvensen på mærkepladen svarer til boligens forsyningsstrøm.
- Apparatet skal tilsluttes strøm m/jord, jvf. Stærkstrømsreglementet. Stikket på netledningen har en kontakt til dette formål. Hvis der ikke er jord på stikkontakten, tilsluttes apparatet en særskilt jordforbindelse iht. Stærkstrømsreglementet. Spørg en autoriseret installatør til råds.
- Producenten fralægger sig ethvert ansvar, hvis de nævnte sikkerhedsregler ikke overholdes.
- Apparatet er i overensstemmelse med EU-direktiverne.

3.4 Krav til lufttilførsel

Der skal være tilstrækkelig luftstrøm bag apparatet.

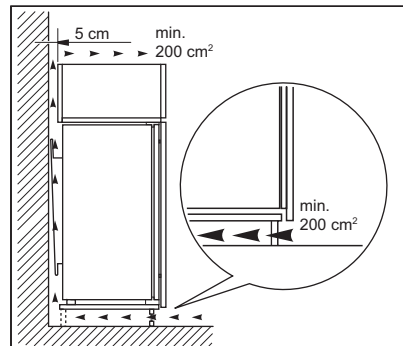

FORSIGTIG!

Se monteringsvejledningen vedr. installation.

4. BETJENING

4.1 Betjeningspanel

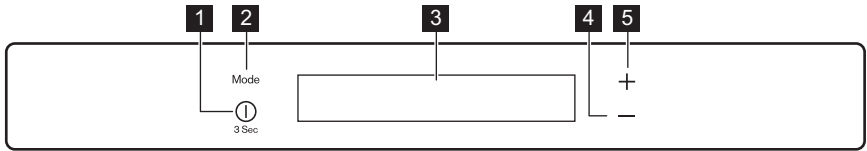

- 1** ON/OFF
- 2** Mode
- 3** Display
- 4** Knap til sænkning af temperatur
- 5** Knap til øgning af temperatur

Den foruddefinerede knaplyd kan ændres til en høj tone ved at trykke på knappen Mode og knappen til sænkning af temperatur samtidigt i et par sekunder. Ændringen kan tilbageslides.

4.2 Display



- A.** Køleskabets temperaturindikator
- B.** Køleskabets Eco-tilstand
- C.** FastCool-tilstand
- D.** NaturaFresh
- E.** Alarmindikator

4.3 Aktivering

1. Sæt stikket i stikkontakten.
2. Tryk på apparatets ON/OFF-knap, hvis displayet er slukket. Temperaturindikatorerne viser den indstillede standardtemperatur. Se under "Indstilling af temperatur" for at ændre temperaturen.

Hvis der vises "DEMO" på displayet, henvises der til "Fejlfinding".

4.4 Deaktivering

Tryk på ON/OFF i 3 sekunder. Displayet slukkes. Tag stikket ud af kontakten for at afbryde apparatet fra elnettet.

4.5 Indstilling af temperatur

Indstil skabstemperaturen ved at trykke på temperaturvælgerne. Standardindstillet temperatur:

- +4°C i køleskabet

Temperaturindikatorerne viser den indstillede temperatur.



Den indstillede temperatur vil blive nået inden for 24 timer. Den indstillede temperatur huskes efter et strømsvigt.

4.6 FastCool-tilstand

Hvis det er nødvendigt at anbringe store mængder varme madvarer i køleskabet, for eksempel efter indkøb, anbefales det at aktivere FastCool for at afkøle varerne hurtigere og for at undgå at opvarme de andre madvarer i køleskabet.

FastCool afbrydes automatisk efter ca. 6 timer.

1. Tryk på Mode, indtil det tilsvarende ikon vises, for at slå funktionen til. Indikatoren FastCool tændes.
2. Tryk på knappen Mode for at vælge en anden funktion, eller tryk på knappen Mode, indtil du ikke

længere ser nogen af specialikonerne. FastCool-lampen slukkes.

- i** Funktionen slås fra, når der vælges en anden temperatur i køleskabet.

4.7 Eco-tilstand

For at få en optimal opbevaring af madvarer skal du vælge Eco-tilstand.

1. Tryk på Mode, indtil det tilsvarende ikon vises, for at slå funktionen til. Temperaturindikatoren viser den indstillede temperatur for:
 - køleskab: +4°C
2. For at slukke for funktionen, inden den afsluttes automatisk, skal du gentage proceduren, indtil Eco-lampen slukkes.

- i** Funktionen slås fra, når der vælges en anden temperatur.

4.8 Indstilling af NaturaFresh-rummet

1. Tryk på Mode, indtil det tilsvarende ikon vises.

Displayet viser **3**. Dette er standardindstillingen, som sikrer den mest effektive ydeevne.

2. Tryk på temperaturknapperne på betjeningspanelet for at vælge den nødvendige indstilling.
3. Tryk på Mode for at bekræfte indstillingen.

Indikatoren går tilbage til køleskabets temperaturindstilling på få sekunder.

Indstil- ling	Egnet til
1-3	Kød og fisk
4-5	Kød, fisk, grøntsager og frugt, der opbevares samme sted

4.9 Alarm for åben låge

En alarm lyder hvis lågen står åben i få minutter. Alarmen for åben låge bliver vist ved:

- blinkende alarmlys
- akustisk alarm

Når forholdene igen er normale (lågen er lukket), stopper alarmen.

Under alarmen kan den akustiske alarm slås fra ved at trykke på alarmknappen.

5. DAGLIG BRUG



ADVARSEL!
Se kapitlerne om sikkerhed.

5.1 Indvendig rengøring

Inden apparatet tages i brug bør det vaskes indvendig (inkl. tilbehør) med lunkent vand tilsat neutral sæbe for at fjerne den typiske lugt af nyt apparat. Tør grundigt efter.



FORSIGTIG!
Brug ikke vaskemidler, skurepulver, chlor eller oliebaseerede rengøringsmidler, da de beskadiger finishets overflade.

5.2 Placering af dørhylder

Hylderne i døren kan sættes i forskellig højde, så der er plads til madvarer af forskellig størrelse.

1. Træk gradvist hylden op, til den kommer fri.
2. Sæt den derpå i den ønskede højde.

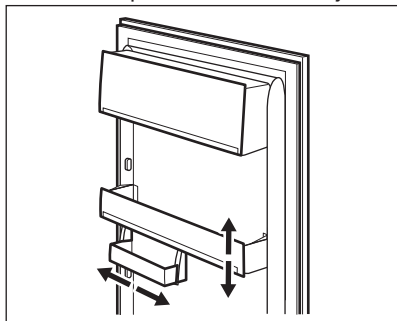

Denne model er udstyret med en variabel opbevaringsboks, som kan flyttes til siden.

5.3 Flytbare hylder

Køleskabets vægge har en række skinner, så hylderne kan placeres efter ønske.

Dette apparat er også forsynet med en hyld bestående af to dele. Den forreste halvdel af hylden kan placeres under den anden halvdel for at udnytte pladsen bedre.

Sådan folder du hylden:

1. Tag forsigtigt den forreste del ud.
2. Skub den på den nedre skinne under den anden halvdel.

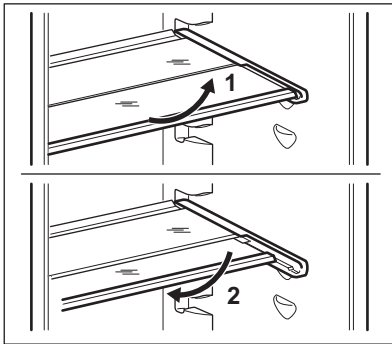

Flyt ikke glashylden over grøntsagsskuffen. Den sikrer korrekt luftcirkulation.

5.4 NaturaFresh-afdelingen

Takket være opbevaringstemperaturen og den relative luftfugtighed (mellem 45 og 90%) kan forskellige slags madvarer opbevares under de bedst mulige forhold.

For at få mere at vide om temperaturindstillingerne i NaturaFresh-afdelingen kan du se afsnittet "Indstilling af NaturaFresh-afdeling".

NaturaFresh-afdelingen er velegnet til opbevaring af forskellige friske madvarer, da den bevarer madens høje næringsværdier og fugtighedsniveau i længere tid sammenlignet med et almindeligt køleskab.

NaturaFresh-afdelingen er også velegnet til optøning af madvarer.

De optøede madvarer kan opbevares i op til to dage.

5.5 Styring af fugtighed

Afdelingen har stop, så skufferne ikke falder ud, når de trækkes helt ud. Sådan fjernes skuffen:

1. Træk skuffen ud til maksimum.
2. Løft og træk skuffen ud.

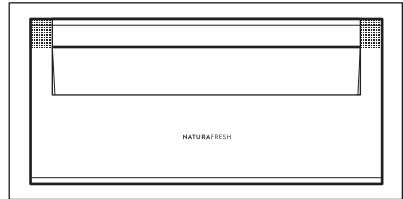

Skufferne markeret med

vanddråbesymboler: Δ og δ kan bruges uafhængigt af hinanden, med højere eller lavere luftfugtighed efter de ønskede opbevaringsforhold.

Luftfugtigheden i hver skuffe styres særskilt med skydeventilen i skuffens front.

- "Tør": lav luftfugtighed - op til 50% relativ luftfugtighed. Denne luftfugtighed opnås, når begge skydere står i denne position δ , og ventilationsåbningerne er helt åbne.
- "Fugtig": høj luftfugtighed - op til 90%.

Denne luftfugtighed opnås, når begge skydere står i denne position Δ , og ventilationsåbningerne er lukkede. Fugtigheden holdes og kan ikke slippe ud.

Madvare	Indstilling for luftfugtighed	Holdbarhed
Løg	∆ "tør"	op til 5 måneder
Smør	∆ "tør"	op til 1 måned
Kød, vildt, små stykker kød, fjerkræ	∆ "tør"	op til 7 dage
Tomatsauce	∆ "tør"	op til 4 dage
Fisk, skaldyr, tilberedte kødvarer	∆ "tør"	op til 3 dage
Tilberedte skaldyr	∆ "tør"	op til 2 dage
Salat, grøntsager Gulerødder, urter, rosenkål, selleri	∆ "fugtig"	op til 1 måned
Artiskokker, blomkål, cikorie, icebergsalat, julesalat, vårsalat, salat, porrer, radicchio	∆ "fugtig"	op til 21 dage
Broccoli, kinakål, grønkål, hvidkål, radiser, savoykål	∆ "fugtig"	op til 14 dage
Ærter, glaskål	∆ "fugtig"	op til 10 dage
Forårsløg, radiser, asparges, spinat	∆ "fugtig"	op til 7 dage
Frugt Pærer, dadler (friske), jordbær, ferskener	∆ "fugtig"	op til 1 måned
Blommer rabarber, stikkelsbær	∆ "fugtig"	op til 21 dage
Æbler (ikke frostfølsomme), kvæder	∆ "fugtig"	op til 20 dage
Abrikoser, kirsebær	∆ "fugtig"	op til 14 dage
Små blommer, vindruer	∆ "fugtig"	op til 10 dage
Brombær, ribs	∆ "fugtig"	op til 8 dage
Figener (friske)	∆ "fugtig"	op til 7 dage
Blåbær, hindbær	∆ "fugtig"	op til 5 dage

i Kager med flødeskum og andet bagværk kan opbevares i NaturaFresh afdelingen i 2 eller 3 dage.

i Må ikke sættes i NaturaFresh-afdelingen:

- Frostfølsom frugt, der skal opbevares ved kælder- eller stuetemperatur, f.eks. ananas, bananer, grapefrugt, meloner, mango, papaya, appelsiner, citroner, kiwifrugt.
- Madvarer, der ikke er nævnt på listen, bør opbevares i køleskabet (f.eks. alle slags ost, pålæg osv.).

i Luftfugtigheden i skufferne afhænger af vandindholdet i den opbevarede mad, frugt og grøntsager, og også af, hvor tit lågen åbnes.

NaturaFresh-afdelingen er også velegnet til langsom optøning af dybfrost. I så fald kan de optøede madvarer opbevares op til to dage i NaturaFresh-afdelingen.

- Læg mærke til, hvor frisk maden er, og hold især øje med udløbsdatoen. Kvalitet og friskhed påvirker holdbarheden.
- Den samlede opbevaringstid afhænger af, hvordan madvarerne har været opbevaret, inden de blev lagt i køleskabet.
- Enhver type mad, frugt, grønt eller dyremad skal altid være emballeret eller pakket ind inden opbevaring.
- Madvarer med højt proteinindhold er mere letfordærlige. Skaldyr holder sig altså dårligere end fisk, der igen holder sig dårligere end kød. Ved opbevaring i en NaturaFresh-afdeling kan holdbarheden for den slags madvarer forlænges op til tre gange, uden at kvaliteten forringes.
- Alle madvarer, der opbevares i en NaturaFresh-afdeling, bør tages op af skufferne ca. 15-30 minutter før brug. Det gælder især frugt og grøntsager, der skal spises som de er, dvs. uden tilberedning. Konsistensen i frugt og grøntsager bliver bedre, hvis de får tid til at komme op på stuetemperatur.

5.6 DYNAMICAIR

Køleskabs -rummet er udstyret med en enhed, der gør det muligt at køle maden hurtigt og holde en ensartet temperatur i rummet.

Enheden aktiveres automatisk efter behov, f.eks. for hurtigt at opnå den ønskede temperatur, efter at døren er blevet åbnet, eller hvis omgivelsestemperaturen er høj.

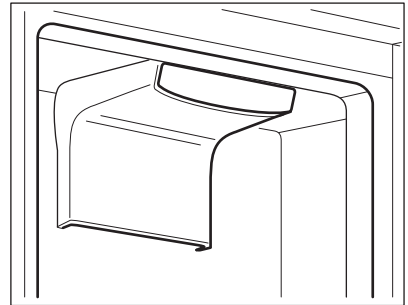

i Enheden DYNAMICAIR slås fra, når døren er åben, og slås automatisk til igen, når døren lukkes.

5.7 Luftfilter med aktivt kul

Skabet har et aktivt kulfilter CleanAir i en skuffe i DYNAMICAIR enheden.

Filteret renser luften for uønskede lugte i køleskabet og sikrer således en endnu bedre opbevaringskvalitet.



FORSIGTIG!

Holderen til kulfilteret skal altid være lukket, når køleskabet er i brug.



6. RÅD OG TIPS

6.1 Normale driftslyde

Følgende lyde er normale under drift:

- Der kommer en svag gurglende og boblende lyd fra kølerørene, når der pumpes kølemiddel.
- Der kommer en summende og pulserende lyd fra kompressoren, når der pumpes kølemiddel.
- Der kommer en pludselig smældende lyd fra apparatets inderside, som forårsages af termisk udvidelse (et naturligt og ufarligt fysisk fænomen).
- Der kommer en svag klik-lyd fra temperaturregulatoren, når kompressoren tændes eller slukkes.

6.2 Energisparetips

- Åbn lågen så lidt som muligt, og lad den ikke stå åben længere end højst nødvendigt.

6.3 Råd om køling af friske madvarer

- Sæt ikke dampende varm mad eller drikke i køleskabet.

- Læg låg på maden eller pak den ind, især hvis den lugter stærkt.
- Placer maden, så luften kan cirkulere frit rundt om den.

6.4 Råd om køling

Nyttige tip:

- Kød (alle slags): pakkes ind i passende emballage og lægges på glashylden over grøntsagsskuffen. Opbevar kød i højst 1-2 dage.
- Tilberedt mad, kolde retter: tildæk og stil på en hvilken som helst hylde.
- Frugt og grønt: rengør grundigt og læg i en speciel skuffe. Bananer, kartofler, løg og hvidløg må ikke lægges i køleskab, med mindre de er pakket ind.
- Smør og ost: anbring i en særlig lufttæt beholder eller pak det ind i alufolie eller i en polyætylenpose for at udelukke så meget luft som muligt.
- Flasker: luk dem med en kapsel og opbevare dem i dørflaskehylde, eller (hvis tilgængelige) på flaskestativet.

7. VEDLIGEHOLDELSE OG RENGØRING



ADVARSEL!

Se kapitlerne om sikkerhed.

7.1 Generelle advarsler



FORSIGTIG!

Kobl apparatet fra strømforsyningen, før der udføres nogen som helst form for vedligeholdelse.



Apparatets kølesystem indeholder kulbrinter, og service og påfyldning af kølemiddel må derfor kun udføres af en autoriseret tekniker.



Apparatets dele og tilbehør egner sig ikke til opvask i maskine.

7.2 Regelmæssig rengøring



FORSIGTIG!

Undgå at trække i, flytte eller beskadige evt. rør og/eller ledninger i apparatet.



FORSIGTIG!

Undgå at beskadige kølesystemet.

Apparatet skal jævnlig rengøres:

1. Vask det indvendigt, inkl. tilbehør, med lunkent vand tilsat neutral sæbe.
2. Efterse jævnlig dørpakningerne, og tør dem af, så de er rene og fri for belægninger.
3. Skyl og tør grundigt af.
4. Rens kondensatoren og kompressoren bag på skabet med en børste, hvis der er adgang til dem.

Dette øger apparatets ydeevne og sparer strøm.

7.3 Afrimning af køleskabet

Afrimningen af køleafdelingen er automatisk. Det vand, der dannes, løber ind i en beholder på kompressoren og fordampes. Beholderen kan ikke fjernes.

7.4 Udskiftning af CleanAir filteret

Luftfilteret med aktivt kul opsuger dårlig lugt og bevarer smag og duft i alle madvarer, uden risiko for at de får afsmag af hinanden.

i Luftfilteret skal håndteres forsigtigt for at hindre, at dets overflade ridses.

i Ved leveringen ligger kulfilteret i en plastpose for at sikre korrekt funktion. Anbring filteret i rillen, før der tændes for skabet.

1. Åbn skuffen.
2. Træk det opbrugte luftfilter ud.

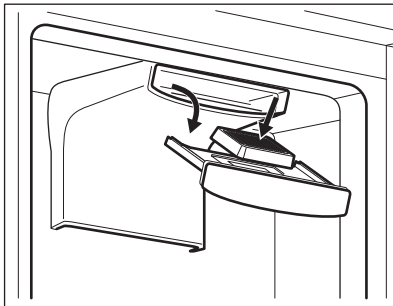

3. Sæt det nye luftfilter i rillen.
4. Luk skuffen.

For at få den bedste ydeevne skal skuffen placeres korrekt, og CleanAir-filteret bør udskiftes én gang om året.

i Kulfilteret er en forbrugsvarer og er derfor ikke omfattet af garantien.

Nye filtre med aktivt kul fås i hvidevareforretninger. Når luftfilteret skal skiftes, gentages proceduren.

7.5 Pause i brug

Tag følgende forholdsregler, når apparatet ikke skal bruges i længere tid:

1. Tag stikket ud af stikkontakten.
2. Tag al maden ud.
3. Rengør apparatet inkl. alt tilbehør.
4. Lad døren/dørene stå åben for at forebygge ubehagelig lugt.



FORSIGTIG!

Hvis der skal være tændt for apparatet: Bed nogen se til det en gang imellem, så maden ikke bliver fordærvet, hvis der har været strømsvigt.



8. FEJLFINDING



ADVARSEL!

Se kapitlerne om sikkerhed.

8.1 Hvis noget går galt

Problem	Mulige årsager	Løsning
Apparatet virker ikke.	Der er slukket for apparatet.	Tænd for køleskabet.
	Stikket er ikke sat rigtigt i stikkontakten.	Sæt stikket helt ind i stikkontakten.
	Der er ingen strøm i stikkontakten.	Prøv at tilslutte et andet elektrisk apparat til den pågældende stikkontakt. Kontakt en autoriseret elektriker.
	Lågen står åben.	Luk lågen. Se "Alarm for åben låge"
Der vises et  - eller  - eller  -symbol i temperaturodisplayet i stedet for tal.	Problem med temperaturløser.	Kontakt det nærmeste autoriserede servicecenter (kølesystemet fortsætter med at holde madvarerne kolde, men det er ikke muligt at regulere temperaturen).
Pæren lyser ikke.	Pæren er i standby.	Luk lågen, og åbn den.
	Pæren er defekt.	Kontakt det nærmeste autoriserede servicecenter.
Kompressoren kører hele tiden.	Temperaturen er indstillet forkert.	Se under "Betjening".
	Der blev lagt for store mængder madvarer i på samme tid.	Vent nogle få timer, og kontrollér så temperaturen igen.
	Der er for høj stuetemperatur.	Se klimaklassediagrammet på typepladen.
	Madvarerne var for varme, da de blev lagt i apparatet.	Lad madvarerne komme ned på stuetemperatur, før de lægges i.
	Døren er ikke lukket rigtigt.	Se under "Lukning af lågen".
	"FastCool-funktion" er slået til.	Se "FastCool-funktion".
Kompressoren starter ikke straks, når der er trykket på "FastCool", eller når temperaturen er ændret.	Det er normalt og skyldes ikke fejl.	Kompressoren går i gang efter et stykke tid.
Der løber vand inde i køleskabet.	Madvarer forhindrer, at vandet løber ned i vandbeholderen.	Sørg for, at madvarerne ikke rører ved bagpladen.

Problem	Mulige årsager	Løsning
Temperaturen kan ikke indstilles.	"FastCool-funktion" er slået til.	Sluk for "FastCool-funktion" manuelt, eller vent, indtil funktionen nulstilles automatisk, for at indstille temperaturen. Se "FastCool-funktion".
DEMO vises på displayet.	Apparatet er i demo-tilstand.	Hold Mode nede i ca. 10 sekunder, indtil der lyder en lang advarsel, og displayet slukker et kort øjeblik.
Temperaturen i apparatet er for lav/høj.	Temperaturen er ikke indstillet korrekt.	Vælg en højere/lavere temperatur.
	Døren er ikke lukket rigtigt.	Se under "Lukning af lågen".
	Madvarernes temperatur er for høj.	Lad madvarerne køle ned til stuetemperatur, før de sættes i skabet.
	Der er lagt for store mængder madvarer i på samme tid.	Læg færre madvarer i ad gangen.
	Lågen er blevet åbnet for tit.	Åbn kun lågen, når det er nødvendigt.
	"FastCool-funktion" er slået til.	Se "FastCool-funktion".
	Der cirkulerer ikke kold luft i apparatet.	Kontrollér, at der cirkulerer kold luft i apparatet.



Hvis rådet ikke fører til det ønskede resultat, skal du kontakte det nærmeste autoriserede servicecenter.

8.2 Udskiftning af pæren

Apparatet er forsynet med en indvendig LED-pære med lang holdbarhed.

Pæren må kun skiftes af et godkendt servicecenter. Kontakt dit autoriserede servicecenter.

8.3 Lukning af døren

1. Rengør dørpakningerne.
2. Justér døren, hvis den ikke slutter tæt. Se monteringsvejledningerne.
3. Udskift evt. defekte dørpakninger. Kontakt det autoriserede servicecenter.

9. STØJ

Der kommer lyde under normal drift (kompressor, kølekredsløb).

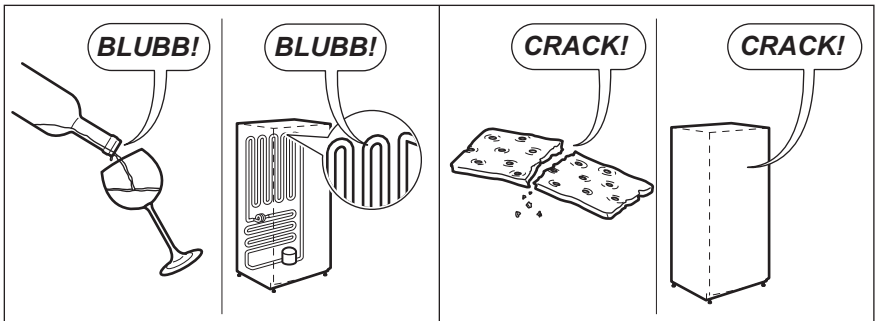
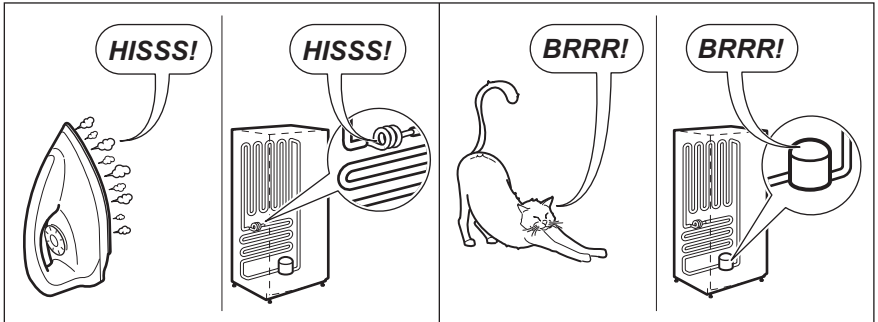
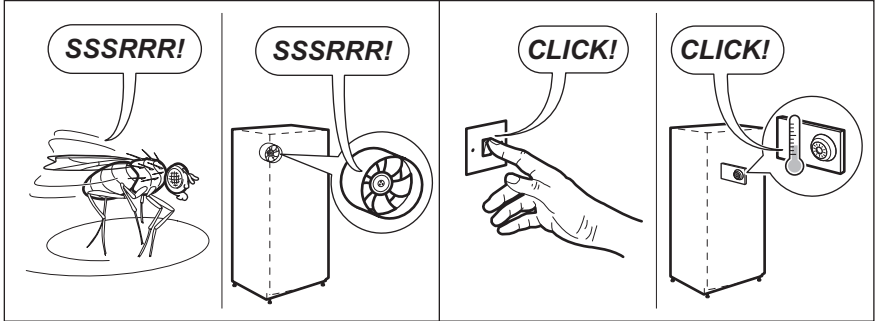
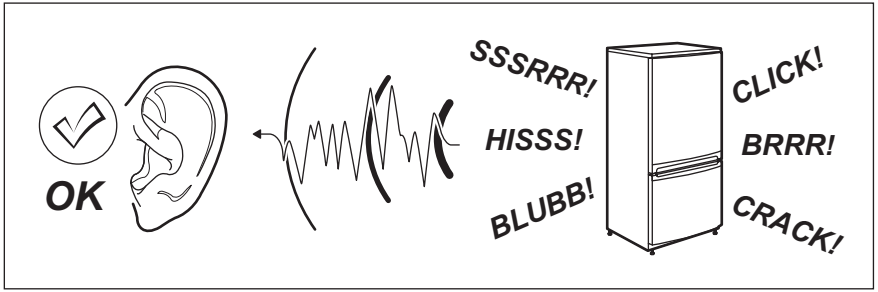

10. TEKNISKE DATA

10.1 Produktdatablad

Varemærk	Electrolux
Model	ERC3195AOW 923586003
Kategori	3. Køleskab-køler og køleskab med en 0-stjerne-afdeling
Energieffektivitetsklasse	A++
Elforbrug i kWh/år på grundlag af standardiserede prøvningsresultater for 24 timer. Det faktiske elforbrug vil afhænge af, hvordan apparatet anvendes og dets placering	129
Nettorumfang i liter, køleskab	200
Nettorumfang i liter, Star	-
Nettorumfang i liter, Cellar-zone	-
Nettorumfang i liter, vinskab	-
Nettorumfang i liter, samlet	275
Nettorumfang i liter, fryser	-
Nettorumfang i liter, køle/fryseapparater	75
Nettorumfang i liter, køleskab	-
Stjernemærkning af fryserum med højeste netto-rumfang (l)	Ingen
Designtemperatur for andet rum > 14 °C (°C), hvis det er relevant	-
Frostfri (J/N), køleskab	Ja
Frostfri (J/N), fryser	-
Optøningstid ved strømafbrydelse i timer	-
Indfrysningskapacitet i kg/24 t	-
Klimaklasse	SN-N-ST-T
Laveste temperatur, som apparatet er beregnet til brug i °C	10
Højeste temperatur, som apparatet er beregnet til brug i °C	43
Emission af støj dB(A) re 1 pW	37
Apparat beregnet til indbygning J/N	Ja
Apparatet er udelukkende beregnet til opbevaring af vin J/N	Nej

10.2 Yderligere tekniske data

Nichemål	
Højde	1780 mm
Bredde	560 mm
Dybde	550 mm

Spænding	230 - 240 V
Hyppighed	50 Hz

De tekniske specifikationer fremgår af mærkeplade udvendigt eller indvendigt i apparatets samt af energimærket.

11. MILJØHENSYN

Genbrug materialer med symbolet . Anbring emballagematerialet i passende beholdere til genbrug. Hjælp med at beskytte miljøet og menneskelig sundhed samt at genbruge affald af elektriske og elektroniske apparater.

Kasser ikke apparater, der er mærket med symbolet , sammen med husholdningsaffaldet. Lever produktet tilbage til din lokale genbrugsplads eller kontakt din kommune.

SISÄLTÖ

1. TURVALLISUUSTIEDOT.....	19
2. TURVALLISUUSOHJEET.....	21
3. ASENNUS.....	23
4. KÄYTTÖ.....	24
5. PÄIVITTÄINEN KÄYTTÖ.....	25
6. VIHJEITÄ JA NEUVOJA.....	29
7. HOITO JA PUHDISTUS.....	29
8. VIANMÄÄRITYS.....	31
9. ÄÄNET.....	33
10. TEKNISET TIEDOT.....	34

SINUN PARHAAKSESI

Kiitämme teitä Electrolux-laitteen hankinnasta. Olette valinneet tuotteen, joka perustuu vuosikymmenien aikana saatuun kokemukseen ja innovaatioon. Kekseliäs ja tyylikäs laite, joka on suunniteltu teitä ajatellen. Laitetta käyttäessänne voitte olla aina varma erinomaisista tuloksista.

Tervetuloa Electroluxiin.

Vieraile verkkosivullamme:



Saadaksesi käyttöön liittyviä neuvoja, esitteitä, vianmääritysohjeita ja huolto-ohjeita:

www.electrolux.com/webselfservice



Tuotteen rekisteröimiseksi parempaa huoltoa varten:

www.registerelectrolux.com



Ostaaksesi laitteesi lisävarusteita, kulutusosia ja alkuperäisiä varaosia:

www.electrolux.com/shop

ASIAKASPALVELU JA HUOLTO

Suosittelimme alkuperäisten varaosien käyttöä.

Pidä seuraavat tiedot saatavilla ottaessasi yhteyttä valtuutettuun huoltoliikkeeseemme. Malli, tuotenumero, sarjanumero.

Kyseiset tiedot löytyvät laitteen arvokilvestä.

 Varoitukset/huomautukset ja turvallisuusohjeet

 Yleisohjeet ja vinkit

 Ympäristönsuojelu

Oikeus muutoksiin pidätetään.

1. TURVALLISUUSTIEDOT

Lue laitteen mukana toimitetut ohjeet ennen laitteen asennusta ja käyttöä. Valmistaja ei ota vastuuta henkilövahingoista tai vahingoista, jotka aiheutuvat virheellisestä asennuksesta tai käytöstä. Säilytä ohjeita

aina varmassa ja helppopääsyisessä paikassa tulevia käyttökertoja varten.

1.1 Lasten ja taitamattomien henkilöiden turvallisuus

- Vähintään 8 vuotta täyttäneet lapset ja sellaiset henkilöt, joiden fyysiset, sensoriset tai henkiset kyvyt eivät ole tähän riittäviä tai joilla ei ole laitteen tuntemusta tai kokemusta sen käytöstä, saavat käyttää tätä laitetta ainoastaan silloin, kun heidän turvallisuudestaan vastaava henkilö valvoo ja ohjaa heitä käyttämään laitetta turvallisesti ja ymmärtämään sen käyttöön liittyvät vaarat.
- 3-8-vuotiaat lapset ja erittäin vakavasti liikuntarajoitteiset henkilöt saavat käyttää tätä laitetta, jos heitä on ohjattu asianmukaisesti.
- Alle 3-vuotiaat lapset tulee pitää kaukana laitteesta, ellei heitä valvota jatkuvasti.
- Älä anna lasten leikkiä laitteella.
- Lapset eivät saa puhdistaa laitetta tai suorittaa laitteeseen käyttäjän huoltotoimenpiteitä.
- Kaikki pakkaukset tulee pitää lasten ulottumattomissa ja hävittää asianmukaisesti.

1.2 Yleiset turvallisuusohjeet

- Laite on tarkoitettu käytettäväksi kotiympäristöissä ja vastaavissa ympäristöissä, kuten:
 - maatalot, henkilöstön keittiöympäristöt liikkeissä, toimistoissa ja muissa työympäristöissä
 - hotellien, motellien ja muiden majatalojen asiakkaiden käyttöympäristöt.
- VAROITUS: Pidä kalusteeseen asennetun laitteen syvennyksen tai kalustekaapin ilmanvaihtoaukot vapaina.
- VAROITUS: Älä yritä nopeuttaa sulatusta mekaanisilla tai muilla sellaisilla välineillä, joita valmistaja ei ole neuvonut käyttämään.
- VAROITUS: Varo, ettei jäähdytysputkisto vaurioidu.

- **VAROITUS:** Älä käytä sähkölaitteita elintarvikkeiden säilytystiloissa, elleivät ne ole valmistajan suosittelemaa tyyppiä.
- Älä suihkuta vettä tai käytä höyryä laitteen puhdistamiseen.
- Puhdista laite kostealla pehmeällä liinalla. Käytä vain mietoja puhdistusaineita. Älä käytä hankausainetta, hankaavia pesulappuja, liuottimia tai metalliesineitä.
- Älä säilytä laitteessa räjähtäviä aineita, kuten syttyvien ponneaineiden aerosolipulloja.
- Jos virtajohto vaurioituu, sen saa vaaratilanteiden välttämiseksi vaihtaa vain valmistaja, valtuutettu huoltoliike tai vastaava ammattitaitoinen henkilö.

2. TURVALLISUUSOHJEET

2.1 Asennus



VAROITUS!

Asennuksen saa suorittaa vain ammattitaitoinen henkilö.

- Poista kaikki pakkausmateriaalit.
- Vaurioitunutta laitetta ei saa asentaa tai käyttää.
- Älä käytä laitetta ennen kuin se on asennettu turvallisesti kalusteeseen.
- Noudata koneen mukana toimitettuja asennusohjeita.
- Siirrä laitetta aina varoen, sillä se on raskas. Käytä aina suojakäsineitä ja suojaavia jalkineita.
- Varmista, että ilmankierto on hyvä laitteen ympärillä.
- Odota vähintään 4 tuntia ennen laitteen kytkemistä sähköverkkoon ensimmäisen asennuksen tai oven avautumissuunnan vaihtamisen jälkeen. Täten öljy virtaa takaisin kompressoriin.
- Irrota pistoke sähköverkosta aina ennen laitteen käsittelyä (esim. oven avautumissuunnan vaihtamista).
- Älä asenna laitetta lämmittimien tai liesien, uunien tai keittotasojen lähelle.
- Suojaa laite vesisateelta.

- Laitetta ei saa asentaa suoraan auringonvaloon.
- Tätä laitetta ei saa asentaa liian kosteisiin tai kylmiin ympäristöihin.
- Kun siirrät laitetta, nosta sitä etureunasta, jotta naarmuta lattiaa.
- Laite sisältää pussin kuivausainetta. Sitä ei ole tarkoitettu leikkikaluksi. Sitä ei ole tarkoitettu syötäväksi. Hävitä se välittömästi.

2.2 Sähköliitäntä



VAROITUS!

Tulipalo- ja sähköiskuvaara.



VAROITUS!

Varmista laitteen sijoittamisen yhteydessä, ettei virtajohto ole jäänyt puristuksiin tai ole vaurioitunut.



VAROITUS!

Älä käytä jakorasioita tai jatkojohtoja.

- Laite on kytkettävä maadoitettuun pistorasiaan.
- Varmista, että arvokilvessä olevat parametrit ovat verkkovirtalähteen sähköarvojen mukaisia.

- Kytke pistoke maadoitettuun pistorasiaan.
- Varmista, etteivät sähköosat vaurioidu (esim. pistoke, virtajohto, kompressori). Ota yhteyttä valtuutettuun huoltopalveluun tai sähköasentajaan sähköosien vaihtamiseksi.
- Virtajohdon on oltava aina pistokkeen alapuolella.
- Kytke pistoke pistorasiaan vasta asennuksen jälkeen. Varmista, että laitteen verkkovirtakytkentä on ulottuvilla laitteen asennuksen jälkeen.
- Älä vedä virtajohdosta pistoketta irrottaessasi. Vedä aina pistokkeesta.

2.3 Käyttö



VAROITUS!

Henkilövahinkojen, palovammojen tai sähköiskujen tai tulipalon vaara.



Laitte sisältää syttyvää kaasua, isobutaania (R600a), joka on hyvin ympäristöystävällinen maakaasu. Varo, ettei isobutaania sisältävä jäähdytysputkisto vaurioidu.

- Älä muuta laitteen teknisiä ominaisuuksia.
- Älä aseta sähkölaitteita (esim. jäätelökoneita) laitteeseen, ellei valmistaja ole antanut lupaa niiden käyttöön.
- Jos jäähdytysputkisto vaurioituu, varmista, ettei huoneessa ole avotulta ja sytytyslähteitä. Huolehdi hyvästä ilmanvaihdosta.
- Älä anna kuumien esineiden koskea laitteen muoviosia.
- Älä säilytä tulenarkoja kaasuja tai nesteitä laitteessa.
- Älä aseta laitteeseen, sen lähelle tai päälle syttyviä tuotteita tai syttyviin tuotteisiin kostutettuja esineitä.
- Älä kosketa kompressoriin tai lauhduttimeen. Ne ovat kuumia.

2.4 Sisävalo



VAROITUS!

Sähköiskun vaara.

- Tässä laitteessa käytetty lampputyyppi on tarkoitettu vain kodinkoneiden valaistukseen. Älä käytä sitä rakennuksen valaisemiseen.

2.5 Hoito ja puhdistus



VAROITUS!

Virheellinen käyttö voi aiheuttaa henkilövahinkoja tai laitteen vaurioitumisen.

- Kytke laite pois toiminnasta ja irrota pistoke pistorasiasta ennen ylläpitotoimien aloittamista.
- Laitteen jäähdytysyksikkö sisältää hiilivetyä. Ainoastaan pätevä alan ammattilainen saa huoltaa yksikköä ja täyttää sen uudelleen.
- Tarkista laitteen poistoaukko säännöllisesti ja puhdista se tarvittaessa. Jos poistoaukko on tukossa, sulanut vesi kerääntyy laitteen pohjalle.

2.6 Huoltopalvelu

- Kun laite on korjattava, ota yhteyttä valtuutettuun huoltopalveluun.
- Käytä vain alkuperäisiä varaosia.

2.7 Hävittäminen



VAROITUS!

Henkilövahinko- tai tukehtumisvaara.

- Irrota pistoke pistorasiasta.
- Leikkaa johto irti ja hävitä se.
- Poista ovi, jotta lapset ja eläimet eivät voisi jäädä kiinni laitteen sisälle.
- Tämän laitteen jäähdytysputkistossa ja eristysmateriaaleissa ei ole otsonikerrokselle haitallisia aineita.
- Eristevaahto sisältää tulenarkaa kaasua. Kysy lisätietoa laitteen oikeaoppisesta hävittämisestä paikalliselta viranomaiselta.
- Älä vaurioita lämmönvaihtimen lähellä olevaa jääkaapin osaa.

3. ASENNUS



VAROITUS!

Lue turvallisuutta koskevat luvut.

3.1 Sijainti



Lue erilliset asennusohjeet

Parhaan mahdollisen toiminnan varmistamiseksi laitetta ei saa asentaa lämmönlähteiden, kuten lämpöpattereiden tai boilerien tms. lähelle eikä suoraan auringonvaloon. Tarkista, että ilma pääsee kiertämään vapaasti laitteen takana.

3.2 Sijoittaminen

Asenna laite kuivaan ja hyvin tuuletettuun sisätilaan, jossa ympäristön lämpötila vastaa laitteen arvokilvessä mainittua ilmastoluokkaa.

Ilmas- toluok- ka	Ympäristön lämpötila
SN	+10 °C – +32 °C
N	+16 °C – +32 °C
ST	+16 °C – +38 °C
T	+16 °C – +43 °C



Joissakin malleissa voi esiintyä toiminnallisia ongelmia, jos niitä käytetään kyseisen käyttövälin ulkopuolella. Virheetön toiminta taataan vain määritetyllä lämpötilavälillä. Jos laitteen asennuspaikan valitsemisessa on epäselvyyksiä, käänny jälleenmyyjän, asiakaspalvelumme tai lähimmän valtuutetun huoltopalvelun puoleen.

3.3 Sähköliitäntä

- Ennen kuin kytket laitteen verkkovirtaan, tarkista, että arvokilvessä mainittu jännite ja taajuus vastaavat verkkovirran arvoja.
- Laite on kytkettävä maadoitettuun pistorasiaan. Virtajohdon pistoke on varustettu maadoituskoskettimella. Jos pistorasia, johon laite kytketään, ei ole maadoitettu, ota yhteys sähköasentajaan ja pyydä asentajaa kytkemään laite erilliseen maadoitusliittimeen voimassa olevien määräysten mukaisesti.
- Valmistaja ei vastaa millään tavalla vahingoista, mikäli edellä olevia turvallisuusohjeita ei ole noudatettu.
- Tämä kodinkone täyttää Euroopan yhteisön direktiivien vaatimukset.

3.4 Ilmanvaihtovaatimukset

Ilmanvaihdon on oltava riittävä laitteen takana.

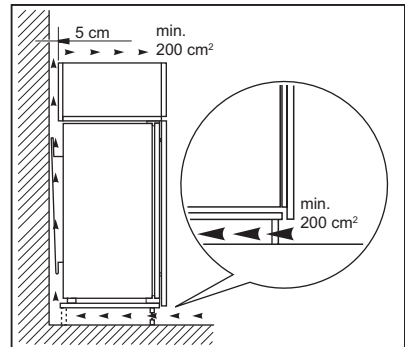

HUOMIO!

Lue erilliset asennusohjeet.

4. KÄYTTÖ

4.1 Käyttöpaneeli

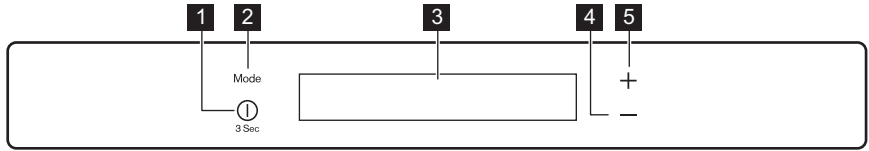

- 1** ON/OFF
- 2** Mode
- 3** Näyttö
- 4** Lämpötilan alennuspainike
- 5** Lämpötilan lisäyspainike

Esimääritetyt painikkeiden äänet voidaan asettaa korkeaksi painamalla samanaikaisesti Mode-painiketta ja lämpötilan alennuspainikkeita muutaman sekunnin ajan. Asetusta voidaan säätää.

4.2 Näyttö



- A.** Jääkaapin lämpötilan merkkivalo
- B.** Jääkaapin Eco-tila
- C.** FastCool -tila
- D.** NaturaFresh
- E.** Hälytyksen merkkivalo

4.3 Laitteen käynnistäminen

1. Liitä pistoke pistorasiaan.
2. Paina laitteen ON/OFF-painiketta, jos näyttö ei ole päällä. Lämpötilanäytöt näyttävät asetetun oletuslämpötilan.

Jos haluat muuttaa lämpötila-asetusta, katso kohta "Lämpötilan säätäminen".

Jos "DEMO" syttyy näyttöön, katso osio "Vianmääritys".

4.4 Laitteen kytkeminen pois toiminnasta

Paina painiketta ON/OFF 3 sekunnin ajan.

Näyttö sammuu.

Katkaise laitteen virta irrottamalla laitteen pistoke pistorasiasta.

4.5 Lämpötilan säätäminen

Aseta laitteen lämpötila painamalla lämpötilan säätimiä.

Lämpötilan oletusasetus:

- jääkaappi +4 °C

Lämpötilanäytöissä näkyy asetettu lämpötila.



- Asetettu lämpötila saavutetaan 24 tunnin kuluessa.
- Asetettu lämpötila säilyy laitteen muistissa sähkökatkoksen jälkeen.

4.6 FastCool -tila

Jos laitat jääkaappiin paljon tuoreita elintarvikkeita, esimerkiksi kaupassakäynnin jälkeen, on suositeltavaa kytkeä FastCool-toiminto, jotta tuotteet jäähtyvät nopeammin. Tällä tavoin voidaan välttää myös muiden jo jääkaapissa olevien elintarvikkeiden lämpeneminen.

FastCool kytkeytyy pois toiminnasta automaattisesti noin 6 tunnin kuluttua.

1. Kytke toiminto toimintaan painamalla Mode-painiketta, kunnes vastaava kuvake tulee näkyviin. Merkkivalo FastCool syttyy.

2. Kytke toiminto pois toiminnasta painamalla painiketta Mode toisen toiminnon valitsemiseksi tai paina painiketta Mode , kunnes mikään erityisistä kuvakkeista ei näy.
FastCool-toiminnon merkkivalo sammuu.

 Toiminto voidaan sammuttaa muuttamalla jääkaapin lämpötila-asetusta.

4.7 Eco -toiminto

Optimoi elintarvikkeiden säilytys valitsemalla Eco-tila.

1. Kytke toiminto toimintaan painamalla Mode-painiketta, kunnes vastaava kuvake tulee näkyviin.

Lämpötilan merkkivalo näyttää asetetun lämpötilan:

- Jääkaappi: +4 °C
2. Voit kytkeä toiminnon pois päältä ennen sen automaattista päättymistä toistamalla toimenpiteen, kunnes merkkivalo Eco sammuu.

 Toiminto voidaan sammuttaa muuttamalla lämpötilaa.

4.8 NaturaFresh -osaston asetus

1. Paina Mode-painiketta, kunnes vastaava kuvake tulee näkyviin.

5. PÄIVITTÄINEN KÄYTTÖ

 **VAROITUS!**
Lue turvallisuutta koskevat luvut.

5.1 Sisätilan puhdistaminen

Ennen kuin otat laitteen käyttöön, pese sisäosat ja kaikki kaapin sisälle sijoitettavat varusteet haalealla vedellä ja miedolla pesuaineella poistaaksesi uudelle laitteelle tyypillisen hajun. Kuivaa pinnat ja varusteet lopuksi huolellisesti.

Näytössä näkyy **3**. Tämä on oletusasetus, joka takaa tehokkaimman suorituskyvyn.

2. Paina käyttöpaneelin lämpötilapainikkeita vaaditun asetuksen valitsemiseksi.
3. Vahvista asetus painamalla painiketta Mode.

Muutaman sekunnin kuluessa näyttöön tulee näkyviin uudelleen jääkaapin lämpötila-asetus.

Asetus	Käyttötarkoitus
1-3	Liha ja kala
4 - 5	Liha, kala, vihannekset ja hedelmät yhdessä

4.9 Ovihälytys

Jos ovi on auki muutaman minuutin ajan, laitteesta kuuluu äänimerkki. Oven aukiolo ilmaistaan seuraavasti:

- hälytysmerkkivalo vilkkuu.
- äänimerkki

Kun olosuhteet ovat palautuneet normaaleiksi (ovi suljettu), äänimerkki sammuu.

Hälytyksen aikana merkkiäni voidaan sammuttaa painamalla hälytyspainiketta.

 **HUOMIO!**
Älä käytä puhdistusaineita, hankaavia jauheita, klooria tai öljypohjaisia puhdistusaineita, sillä ne vahingoittavat pintoja.

5.2 Ovihyllysten sijoittaminen

Ovihyllyt voidaan sijoittaa eri korkeuksille siten, että erikokoiset pakkaukset mahtuvat lokeroihin.

1. Vedä hyllä varovasti ylöspäin, kunnes se irtoaa kiinnikkeestään.
2. Sijoita lokero sen jälkeen haluamallasi korkeudelle.

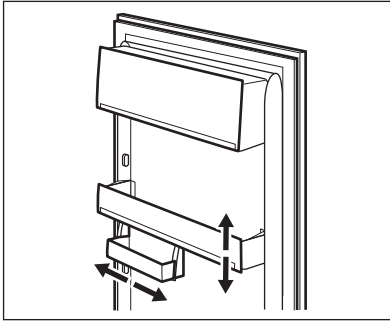

Tämä malli sisältää monikäyttöisen säilytyslaatikon, jota voidaan liikuttaa sivusuunnassa.

5.3 Siirrettävät hyllyt

Jääkaapin seinissä on kannattimia eri tasoilla, minkä ansiosta hyllyt voidaan sijoittaa halutulle tasolle.

Laitteessa on myös kahdesta osasta koostuva hylly. Hyllyn etupuoli voidaan asettaa toisen puolen alle tilan optimaalista käyttöä varten.

Hyllyn taittaminen:

1. Poista etupuoli varoen.
2. Liu'uta se alakiskoon ja toisen puolen alle.

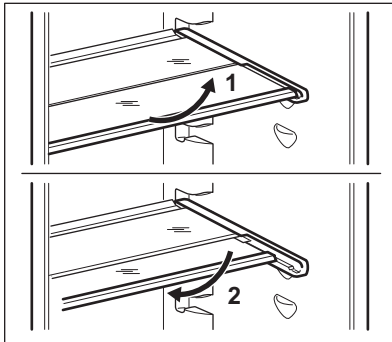

Älä siirrä vihanneslaatikon yläpuolella olevaa lasihyllyä, jotta jääkaapin ilmankierto toimii oikein.

5.4 NaturaFresh -osasto

Säilytyslämpötila ja suhteellinen kosteus (45-90 %) takaavat optimaaliset

säilytysolosuhteet erilaisille elintarvikkeille.

Katso lisätietoa NaturaFresh-osaston lämpötila-asetuksista osiosta "NaturaFresh-osaston asetus".

NaturaFresh -osasto sopii erilaisten tuoreiden elintarvikkeiden säilyttämiseen, sillä se säilyttää ruokien ravintoarvon ja suuren kosteuden huomattavasti tavallisia jääkaappeja pitempään.

NaturaFresh-osasto sopii myös ruokien sulattamiseen.



Sulanutta ruokaa voidaan säilyttää korkeintaan kahden päivän ajan.

5.5 Kosteuden säätö

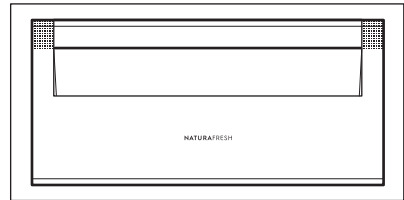

Pysäyttimet estävät laatikoiden putoamisen pois, kun ne vedetään ulos ääriaseentoon. Laatikon poistaminen:

1. Vedä laatikko ääriaseentoon.
2. Nosta laatikkoa ja vedä se ulos.



Vesipisaralla merkityt laatikot:  ja  voidaan käyttää haluttujen säilytysolosuhteiden mukaan toisistaan riippumatta alhaisemmalla tai suuremmalla kosteustasolla.

Laatikoita säädetään erikseen laatikon edessä olevalla liukusäätimellä.

- "Kuiva": alhainen ilmankosteus - jopa 50 % suhteellinen kosteus
Kyseinen kosteustaso saavutetaan, kun molemmat liukusäätimet on asetettu tähän asentoon  ja tuuletusaukot ovat kokonaan auki.
- "Kosteaa": korkea suhteellinen kosteus - jopa 90 %
Kyseinen kosteustaso saavutetaan, kun molemmat liukusäätimet on asetettu tähän asentoon  ja tuuletusaukot on suljettu. Kosteus säilyy eikä se voi poistua.

Ruokalaji	Ilmakosteuden säätö	Säilytysaika
Sipuli	δ "kuiva"	jopa 5 kuukautta
Voi	δ "kuiva"	jopa 1 kuukausi
Naudanliha, hirvenliha, pienet lihapalat, lintupaisti	δ "kuiva"	jopa 7 päivää
Tomaattikastike	δ "kuiva"	jopa 4 päivää
Kala, äyriäiset, kypsennetyt lihatuotteet	δ "kuiva"	jopa 3 päivää
Kypsennetyt merenherkut	δ "kuiva"	jopa 2 päivää
Salaatti, vihannekset Porkkanat, yrtit, ruusukkaali, selleri	Δ "kostea"	jopa 1 kuukausi
Artisokka, kukkakaali, sikuri, jäävuorisalaatti, lehtisikuri, vuonankaali, lehtisalaatti, purjosipuli, punasikuri	Δ "kostea"	jopa 21 päivää
Parsakaali, kiinankaali, lehtikaali, kaali, retiisit, kurttuakaali	Δ "kostea"	jopa 14 päivää
Herneet, kyssäkaali	Δ "kostea"	jopa 10 päivää
Vihersipulit, retiisit, parsat, pinaatti	Δ "kostea"	jopa 7 päivää
Hedelmät Päärynät, taatelit (tuoreet), mansikat, persikat	Δ "kostea"	jopa 1 kuukausi
Luumut Raparperi, karviaismarjat	Δ "kostea"	jopa 21 päivää
Omenat (ei kylmälle herkäet), kvittenit	Δ "kostea"	jopa 20 päivää
Aprikoosit, kirsikat	Δ "kostea"	jopa 14 päivää
Kriikunat, rypäleet	Δ "kostea"	jopa 10 päivää
Karhunvatukat, viinimarjat	Δ "kostea"	jopa 8 päivää
Viikunat (tuoreet)	Δ "kostea"	jopa 7 päivää
Mustikat, vadelmat	Δ "kostea"	jopa 5 päivää

i Kermaa sisältäviä kakkuja ja muita leivonnaisia voidaan säilyttää NaturaFresh-osastossa 2-3 päivän ajan.

i Seuraavia ruokia ei saa laittaa NaturaFresh-osastoon:

- Kylmälle herkät hedelmät, jotka tulee säilyttää kellarissa tai huoneenlämpötilassa, mm. ananas, banaanit, greipit, melonit, mango, papaija, appelsiinit, sitruunat, kiivi.
- Ruokia, joita ei ole mainittu yllä, tulee säilyttää jääkaappiosastossa (esim. juustot, leikkeleet, jne.).

i Laatikoiden kosteustaso riippuu säilytettyjen ruokien, vihannesten ja hedelmien kosteuspitoisuudesta sekä oven avaamistiheydestä.

NaturaFresh-osasto sopii myös ruokien hitaaseen sulattamiseen. Sulanutta ruokaa voidaan säilyttää NaturaFresh-osastossa kahden päivän ajan.

- Tarkasta ruokien tuoreus, erityisesti viimeinen käyttöpäivämäärä. Laatu ja tuoreus vaikuttavat säilytysaikaan.
- Kokonaissäilytysaika riippuu säilytysolosuhteista ennen elintarvikkeiden asettamista jääkaappiin.
- Kaikki elintarvikkeet, hedelmät, vihannekset ja eläinruoat tulee aina pakata tai kääriä ennen kuin laitot ruoat laitteeseen.
- Runsaasti proteiinia sisältävät ruoat pilaantuvat nopeammin. Tämä tarkoittaa, että merenherkut pilaantuvat ennen kalaa, joka puolestaan pilaantuu ennen lihaa. Säilyttäessä elintarvikkeita NaturaFresh-osastossa kyseisten ruokien säilytysaika voi olla jopa kolme kertaa pitempi laatua heikentämättä.
- Kaikki NaturaFresh-osastossa säilytetyt ruoat tulee poistaa laatikoista noin 15-30 minuuttia ennen niiden käyttöä. Tämä koskee erityisesti hedelmiä ja vihanneksia, joita ei kypsennetä ennen käyttöä.

Kun hedelmät ja vihannekset palautetaan huoneenlämpötilaan, niiden maku ja koostumus paranevat.

5.6 DYNAMICAIR

Jääkaappi osastossa on laite, joka mahdollistaa elintarvikkeiden nopean jäähdyttämisen ja tasaisemman osaston lämpötilan.

Laite aktivoituu automaattisesti esimerkiksi oikean lämpötilan palauttamiseksi nopeasti oven avaamisen jälkeen tai silloin, kun ympäristön lämpötila on korkea.

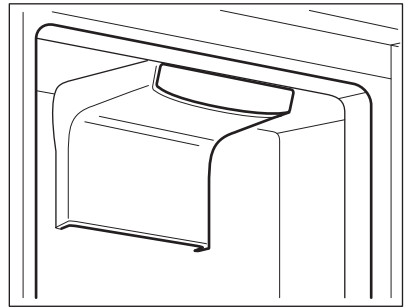

i DYNAMICAIR pysähtyy, kun ovi on auki, ja käynnistyy uudelleen oven sulkemisen jälkeen.

5.7 Hiilisuodatin

Kodinkoneeseen kuuluu hiilisuodatin CleanAir, joka sijaitsee DYNAMICAIR-laitteen kotelossa.

Suodatin puhdistaa jääkaappiosaston ilman epämiellyttävistä hajuista parantaen näin säilytyksen laatua.



HUOMIO!

Pidä ilmankiertorasias aina kiinni käytön aikana.



6. VIHJEITÄ JA NEUVOJA

6.1 Normaalin toiminnan äänet

Seuraavat äänet ovat normaaleja käytön aikana:

- Kevyt loriseva tai pulputtava ääni jäähdytysaineen kierron aikana.
- Huriseva ja sykkivä ääni kompressorista jäähdytysaineen kierron aikana.
- Äkillinen rätisevä lämpölaajenemisen aiheuttama ääni laitteen sisältä (luonnollinen ja vaaraton ilmiö).
- Kevyt napsahdusääni lämpötilan sääntimestä kompressorin kytkeytyessä päälle tai pois päältä.

6.2 Energiansäästövinkejä

- Älä avaa ovea usein äläkä pidä ovea auki pitempään kuin on tarpeen.

6.3 Tuoreiden elintarvikkeiden säilytys

- Älä aseta jääkaappiin lämpimiä ruokia tai haihtuvia nesteitä.
- Peitä ruoka kannella tai kääri se folioon tms. erityisesti, kun ruoka on voimakastuoksuisista.

- Sijoita elintarvikkeet jääkaappiin siten, että ilma pääsee kiertämään vapaasti niiden ympärillä.

6.4 Säilytysohjeita

Vinkejä:

- Liha (kaikki tyypit): pakkaa sopivaan pakkaukseen ja laita se vihanneslaatikon päällä olevalle lasihyllylle. Säilytä lihaa korkeintaan 1-2 päivää.
- Kypsennetyt ruoat, kylmät ruoat: suojaa ja aseta mille tahansa hyllylle.
- Hedelmät ja vihannekset: puhdista huolella ja aseta erityiseen laatikkoon. Banaaneja, perunoita, sipulia ja valkosipulia ei saa säilyttää jääkaapissa ilman pakkausta.
- Voi ja juusto: aseta erityiseen ilmatiiviiseen rasiaan tai kääri alumiinifolioon tai polyeteenipussiin mahdollisimman ilmatiiviisti.
- Pullot: pullot tulee sulkea korkeilla ja asettaa joko oven pullotelineeseen tai pullohyllyyn (jos varusteena).

7. HOITO JA PUHDISTUS



VAROITUS!

Lue turvallisuutta koskevat luvut.



Jääkaapin varusteita ja osia ei saa pestä astianpesukoneessa.

7.1 Yleiset varoitukset



HUOMIO!

Kytke laite irti verkkovirrasta ennen minkäänlaisten puhdistustoimenpiteiden suorittamista.



Laitteen jäähdytysyksikkö sisältää hiilivetyä. Jäähdytysyksikön huollon ja täytön saa suorittaa ainoastaan valtuutettu huoltomekaanikko.



HUOMIO!

Älä vedä, siirrä tai vahingoita laitteen sisällä olevia putkia ja/tai kaapeleita.



HUOMIO!

Varo vahingoittamasta jäähdytysjärjestelmää.

Laite on puhdistettava säännöllisesti:

1. Puhdista sisäosa ja varusteet lämpimällä vedellä ja käsitiskiaineella.

2. Tarkista oven tiivisteet säännöllisesti ja pyyhi ne puhtaaksi.
3. Huuhtelee ja kuivaa huolellisesti.
4. Jos mahdollista, puhdista laitteen takaosassa sijaitsevat lauhdutin ja kompressorin harjalla.
Tämä parantaa laitteen suorituskykyä ja säästää energiaa.

7.3 Jääkaapin sulattaminen

Jääkaappiosaston sulatus tapahtuu automaattisesti. Sulatuksen aikana muodostunut lauhdevesi valuu kompressorin astiaan ja haihtuu. Astiaa ei voi poistaa.

7.4 CleanAir-suodattimen vaihtaminen

Ilmasuodatin on aktiivihiihisuodatin, joka imee pahat hajut. Näin elintarvikkeet säilyttävät parhaan maun ja tuoksun eivätkä hajut tartu toisiin elintarvikkeisiin.



Ilmansuodatinta tulee käsitellä varoen, jotta sen pinta ei naarmuunnu.



Toimitettaessa suodatin on pakattu muovipussiin toimintakyvyn säilyttämiseksi. Aseta suodatin aukkoon ennen laitteen päälle kytkemistä.

1. Avaa lokero.
2. Vedä käytetty ilmansuodatin ulos.

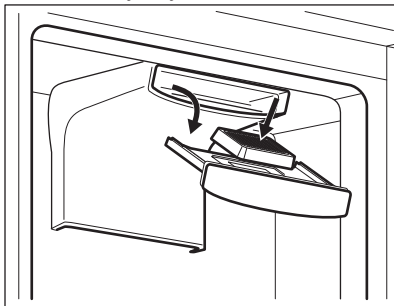

3. Asenna uusi ilmansuodatin asennusaukkoon.

4. Sulje lokero.
Parhaan tehon säilyttämiseksi rasia tulee asentaa oikeaoppisesti ja CleanAir-suodatin on vaihdettava kerran vuodessa.



Hiihisuodatin on kulutusosa eikä se kuulu takuun piiriin. Aktiivihiihisuodattimia on saatavissa valtuutetuista huoltoliikkeistä. Toista toimenpide ilmansuodattimen vaihtamiseksi.

7.5 Jos laitetta ei käytetä pitkään aikaan

Jos laitetta ei ole tarkoitus käyttää pitkään aikaan, suorita seuraavat toimenpiteet:

1. Kytke laite irti verkkovirrasta.
2. Ota kaikki ruoat pois.
3. Puhdista laite ja kaikki lisävarusteet.
4. Jätä ovi/ovet raolleen, jotta laitteen sisälle ei muodostu epämiellyttävää hajua.



HUOMIO!

Jos haluat jättää laitteen päälle, pyydä jotakin toista henkilöä tarkistamaan kaappiin jätetyt elintarvikkeet aika ajoin, jotta ne eivät pilaannu esimerkiksi sähkökatkon sattuessa.



8. VIANMÄÄRITYS



VAROITUS!

Lue turvallisuutta koskevat luvut.

8.1 Käyttöhäiriöt

Ongelma	Mahdollinen syy	Ratkaisu
Laite ei toimi lainkaan.	Virta on katkaistu laitteesta.	Kytke laitteeseen virta.
	Pistoke ei ole kunnolla kiinni pistorasiassa.	Kiinnitä pistoke oikein pistorasiaan.
	Pistorasiaan ei tule jännitettä.	Kokeile kytkemällä pistorasiaan jokin toinen sähkölaite. Ota yhteys sähköasentajaan.
	Ovi on jätetty auki.	Sulje ovi. Lue ohjeet kohdasta "Ovihälytys"
Lämpötilänäytössä näkyy symboli  tai  tai  numeroiden sijaan.	Lämpötila-anturin häiriö.	Ota yhteys valtuutettuun huoltoliikkeeseen (jäähdytysjärjestelmä pitää elintarvikkeet kylminä, mutta lämpötilaa ei voi säätää).
Valo ei syty.	Lamppu on valmiustilassa.	Sulje ja avaa ovi.
	Lamppu on palanut.	Ota yhteyttä valtuutettuun huoltoliikkeeseen.
Kompressori käy jatkuvasti.	Lämpötila on asetettu virheellisesti.	Katso kohta "Käyttö".
	Laitteeseen on pantu monia elintarvikkeita samanaikaisesti.	Odota muutama tunti ja tarkista lämpötila uudelleen.
	Huoneen lämpötila on liian korkea.	Katso ilmastoluokan taulukko arvokilvestä.
	Ruoka on pantu kodinkoneeseen liian lämpimänä.	Anna ruoan jäähtyä huoneen lämpötilaan ennen pakastamista.
	Ovi ei ole kunnolla kiinni.	Lue ohjeet kohdasta "Oven sulkeminen".
	"FastCool -toiminto" on kytketty päälle.	Katso kohta "FastCool -toiminto".

Ongelma	Mahdollinen syy	Ratkaisu
Kompressori ei käynnisty heti "FastCool"-painikkeen painamisen tai lämpötilan muuttamisen jälkeen.	Tämä on normaalia, eikä tarkoita vikaa.	Kompressori käynnistyy jonkin ajan kuluttua.
Vettä valuu jääkaapin sisälle.	Elintarvikkeet estävät veden valumisen vedenkeruukaukalo.	Tarkista, että elintarvikkeet eivät kosketa takaseinään.
Lämpötilaa ei voi säätää.	"FastCool -toiminto" on kytketty päälle.	Kytke "FastCool-toiminto" pois päältä manuaalisesti tai odota, kunnes toiminto nollautuu automaattisesti lämpötilan asettamiseksi. Katso kohta "FastCool -toiminto".
DEMO tulee näkymään näyttöön.	Laite on esitilassa.	Pidä Tila -painiketta painettuna noin 10 sekunnin ajan, kunnes kuulet pitkän äänimerkin ja näyttö sammuu lyhyeksi ajaksi.
Laitteen lämpötila on liian alhainen tai korkea.	Lämpötilaa ei ole säädetty oikein.	Säädä lämpötila korkeammaksi/alhaisemmaksi.
	Ovi ei ole kunnolla kiinni.	Lue ohjeet kohdasta "Oven sulkeminen".
	Ruoat ovat liian lämpimiä.	Anna ruokien lämpötilan laskea huoneen lämpötilaan ennen kuin laitat ruoat laitteeseen.
	Laitteeseen on lisätty paljon ruokia samalla kertaa.	Lisää laitteeseen vähemmän ruokia yhdellä kertaa.
	Ovea on avattu liian usein.	Avaa ovi vain tarvittaessa.
	"FastCool -toiminto" on kytketty päälle.	Katso kohta "FastCool -toiminto".
	Laitteen kylmän ilman kierto ei toimi.	Tarkista kylmän ilman kierto.



Jos ongelmaa ei ratkaista ohjeiden avulla, ota yhteyttä paikalliseen valtuutettuun huoltoliikkeeseen.

8.2 Lampun vaihtaminen

Laitteessa on pitkäikäinen LED-sisävalo.

Vain huoltoliike saa vaihtaa lampun. Ota yhteys valtuutettuun huoltoliikkeeseen.

8.3 Oven sulkeminen

1. Puhdista oven tiivisteet.
2. Säädä ovea tarvittaessa. Lue asennusohjeet.

- Vaihda tarvittaessa vaurioituneet oven tiivisteet. Ota yhteyttä valtuutettuun huoltopalveluun.

9. ÄÄNET

Tietynlaiset äänet kuuluvat laitteen normaaliin toimintaan (kompressorin, jäähdytysaineen kierto).

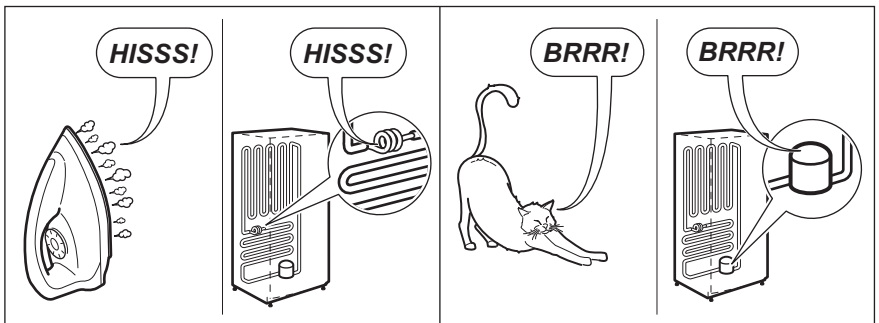
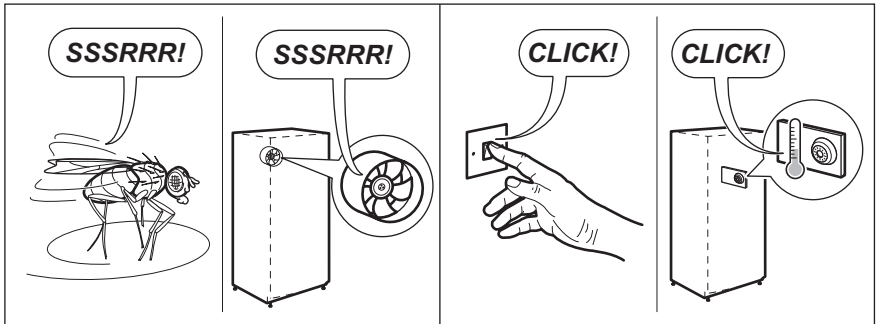
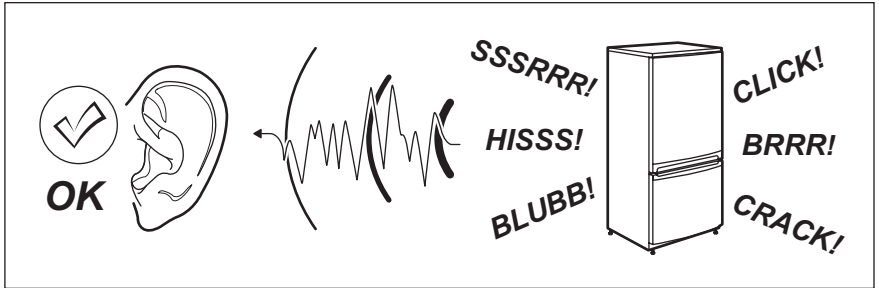

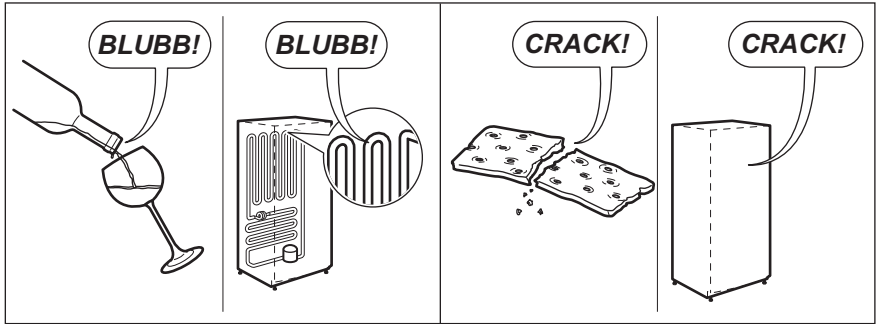

10. TEKNISET TIEDOT

10.1 Tuoteselosteella

Tavaramerkki	Electrolux
Malli	ERC3195AOW 923586003
Luokka	3. Jääkaappi-jäähdytin ja jääkaappi 0-tähden lokerolla
Energiatohokkuusluokka	A++
Vuotuinen energiankulutus kilowattitunteina vuodessa, perutuen perustestien tuloksiin 24 tunnin aikana. Tosiasiallinen energiankulutus riippuu laitteen käyttötavoista ja laitteen sijoituksesta	129
Käyttötilavuus litraa, jääkaappi	200
Käyttötilavuus litraa, Star	-
Käyttötilavuus litraa, kellarialue	-
Käyttötilavuus litraa, viini	-
Varastotilavuus litraa, yhteensä	275
Käyttötilavuus litraa, pakastin	-
Käyttötilavuus litraa, viileäkaappi	75
Käyttötilavuus litraa, muut osastot	-
Tähtiluokitus pakastinokerolle, jonka tilavuus on suurin (l)	Ei mitään
Muiden osien rakenteelliset lämpötilat > 14 °C (°C),	-
Frost free (K/E), jääkaappi	Kyllä
Frost free (K/E), pakastin	-

Sähkökatkosuojattu h	-
Pakastuskyky kg/24h	-
Ilmastoluokka	SN-N-ST-T
Alhaisin ympäristön lämpötila, jossa laitetta on tarkoitus käyttää, ° C	10
Korkein ympäristön lämpötila, jossa laitetta on tarkoitus käyttää, ° C	43
Akustinen melu dB(A) re1 pW	37
Integroitu laite K/E	Kyllä
Tämä laite on tarkoitettu ainoastaan viinin säilyttämiseen K/E	Ei



10.2 Tekniset lisätiedot

Asennusmitat	
Korkeus	1780 mm
Leveys	560 mm
Syvyys	550 mm

Jännite	230 - 240 V
Taajuus	50 Hz

Tekniset tiedot on merkitty laitteen ulkopuolelle tai sisäpuolelle kiinnitettyyn arvokilpeen ja energiatarraan.

11. YMPÄRISTÖNSUOJELU

Kierrätä materiaalit, jotka on merkitty merkillä . Kierrätä pakkaus laittamalla se asianmukaiseen kierrätysastiaan. Suojele ympäristöä ja ihmisten terveyttä kierrättämällä sähkö- ja elektroniikkaromut. Älä hävitä merkillä .

merkittyjä kodinkoneita kotitalousjätteen mukana. Palauta tuote paikalliseen kierrätyskeskukseen tai ota yhteyttä paikalliseen viranomaiseen.

INNHold

1. SIKKERHETSINFORMASJON.....	36
2. SIKKERHETSANVISNINGER.....	38
3. MONTERING.....	40
4. BRUK.....	41
5. DAGLIG BRUK.....	42
6. RÅD OG TIPS.....	46
7. STELL OG RENGJØRING.....	46
8. FEILSØKING.....	47
9. STØY.....	49
10. TEKNISKE DATA.....	51

VI TENKER PÅ DEG

Takk for at du har kjøpt et produkt fra Electrolux. Du har valgt et produkt som bringer flere tiår med erfaring og innovasjon med seg. Genial og stilig, og den er designet med tanke på deg. Du kan være trygg på at du får gode resultater hver gang du bruker den.

Velkommen til Electrolux.

Gå inn på nettstedet vårt for å:



Få råd om bruk, finne brosjyrer, feilsøking, serviceinformasjon:
www.electrolux.com/webselfservice



Registrer produktet ditt for å få bedre service:
www.registerelectrolux.com



Kjøp tilbehør, forbruksvarer og originale reservedeler til produktet ditt:
www.electrolux.com/shop

KUNDESTØTTE OG SERVICE

Bruk alltid originale reservedeler.

Når du kontakter vår autoriserte serviceavdeling, må du sørge for å ha følgende data for hånden: Modell, PNC (produktnummer), serienummer.

Informasjonen finner du på typeskiltet.

 Advarsel/Forsiktig – Sikkerhetsinformasjon

 Generell informasjon og tips

 Miljøinformasjon

Med forbehold om endringer.

1. SIKKERHETSINFORMASJON

Les medfølgende instruksjoner grundig før du installerer og bruker apparatet. Produsenten er ikke ansvarlig for personskader eller andre skader som følge av feilaktig

montering eller bruk. Hold alltid instruksjonene på et trygt og tilgjengelig sted for fremtidig referanse.

1.1 Sikkerhet for barn og utsatte mennesker

- Dette apparatet kan brukes av barn fra 8 år og oppover og personer med reduserte fysiske, sensoriske eller mentale evner eller manglende erfaring og kunnskap hvis de har tilsyn eller får instruksjon i sikker bruk av apparatet og forstår hvilke farer som kan inntreffe.
- Apparatet kan brukes av barn mellom 3 og 8 år og personer med svært omfattende og komplekse funksjonsnedsettelse, hvis de har fått de riktige instruksjonene.
- Barn yngre enn 3 år må holdes på avstand fra apparatet hvis de ikke er under tilsyn hele tiden.
- Ikke la barn leke med apparatet.
- Rengjøring og vedlikehold av apparatet skal ikke utføres av barn mindre de er under tilsyn.
- Oppbevar all emballasje utilgjengelig for barn, og kast den i samsvar med lokale reguleringer.

1.2 Generell sikkerhet

- Dette produktet er ment å brukes i husholdninger og lignende applikasjoner som:
 - Gårdshus; ansattes kjøkkenområder i butikker, kontorer og andre arbeidsmiljøer
 - Av kunder i hoteller, moteller, bed and breakfast og andre boligtype miljøer
- ADVARSEL: Påse at ventilasjonsåpninger i produktets kabinett eller i innebygde konstruksjoner ikke blokkeres.
- ADVARSEL: Bruk ikke mekaniske enheter eller andre metoder for å akselerere avfrostingsprosessen unntatt de som anbefales av produsenten.
- ADVARSEL: Du må ikke skade kjølekretsen.

- **ADVARSEL:** Bruk ikke elektriske produkter inne i oppbevaringshyllene på produktet, med mindre de er av den typen som anbefales av produsenten.
- Bruk ikke vannspray og damp for å rengjøre produktet.
- Rengjør produktet med en fuktet myk klut. Bruk kun nøytrale vaskemidler. Bruk ikke slipeprodukter, slipende rengjøringsputer, løsemidler eller metallobjekter.
- Oppbevar ikke eksplosive stoffer som aerosolbeholdere med brennbart drivstoff i dette produktet.
- Hvis strømkabelen blir skadet, må den skiftes av produsenten, autorisert servicesenter eller annen kvalifisert person for å unngå risiko.

2. SIKKERHETSANVISNINGER

2.1 Installering



ADVARSEL!

Bare en kvalifisert person må montere dette produktet.

- Fjern all emballasje.
- Ikke monter eller bruk et skadet apparat.
- Bruk ikke apparatet før du installerer det i en innebygget enhet med hensyn til sikkerhet.
- Følg installasjonsanvisningene som følger med apparatet.
- Vær alltid forsiktig når du flytter apparatet. Det er tungt. Bruk alltid vernebriller og lukket fotteøy.
- Påse at luft kan sirkulere rundt apparatet.
- Ved første installering eller etter reversering av døren, vent minst 4 timer før du kobler apparatet til strømforsyningen. Dette påser at oljen renner tilbake til kompressoren.
- Før du gjør noe med apparatet (for eksempel reversering av døren), fjern støpselet fra stikkkontakten.
- Installer ikke apparatet i nærheten av radiatorer eller komfyrer, ovner eller kokeplater.
- Utsett ikke apparatet for regn.
- Plasser ikke apparatet i direkte sollys.

- Installer ikke apparatet på meget fuktige eller kalde steder.
- Når du flytter apparatet skal du løfte det i forkant for å unngå riper på gulvet.
- Apparatet inneholder en pose med tørkemiddel. Det er ikke et leketøy. Det er ikke mat. Kast det med samme.

2.2 Elektrisk tilkøpling



ADVARSEL!

Fare for brann og elektrisk støt.



ADVARSEL!

Når du plasserer produktet, må du sørge for at kabelen ikke er i klem eller skadet.



ADVARSEL!

Ikke bruk grenuttak eller skjøteledninger.

- Apparatet må være jordet.
- Kontroller at parameterne på typeskiltet er kompatible med de elektriske spesifikasjonene til strømforsyningen.
- Bruk alltid et korrekt montert, jordet støpsel.

- Sørg for ikke å forårsake skade på elektriske komponenter (f. eks støpsel, nettkabel, kompressor). Ta kontakt med servicesenteret eller en elektriker for å endre de elektriske komponentene.
- Strømkabelen må ligge under nivået til støpselet.
- Sett ikke støpselet i stikkkontakten før monteringen er fullført. Påse at det er tilgang til stikkkontakten etter monteringen.
- Dra ikke i kabelen for å koble fra apparatet. Trekk alltid i selve støpselet.

2.3 Bruk



ADVARSEL!

Fare for skade, brannskader, elektrisk støt eller brann.



Apparatet inneholder brennbare gasser, isobutan (R600a), naturgass med liten innvirkning på miljøet. Vær forsiktig så du ikke forårsaker skade på kjølemiddelkretsen som inneholder isobutan.

- Dette apparatets spesifikasjoner må ikke endres.
- Legg ikke elektriske apparater (f. eks. iskremmaskin) i apparatet med mindre slik anvendelse er oppgitt av produsenten.
- Dersom det skulle oppstå skade på kjølemiddelkretsen, må du kontrollere at det ikke er flammer og antenningskilder i rommet. Luft rommet godt.
- La ikke varme artikler komme i nærheten av plastdelene til apparatet.
- Oppbevar ikke lett antenkelig gasser eller væske i apparatet.
- Legg ikke brennbare produkter, eller gjenstander som er fuktet med brennbare produkter, inn i eller i nærheten av apparatet.
- Rør ikke kompressoren eller kondensatoren. De er varme.

2.4 Innvendig belysning



ADVARSEL!

Fare for elektrisk støt.

- Typen lampe som brukes i dette produktet er kun for husholdningsprodukter. Skal ikke brukes til vanlig belysning.

2.5 Stell og rengjøring



ADVARSEL!

Fare for personskade eller skade på produktet.

- Slå av produktet og trekk støpselet ut av stikkkontakten før rengjøring og vedlikehold.
- Dette produktet inneholder hydrokarbon i kjøleenheten. Vedlikehold og etterfylling av enheten må kun foretas av en kvalifisert person.
- Undersøk regelmessig avløpsrøret til kjøleskapet og rengjør om nødvendig. Hvis avløpet er blokkert, vil vann som har tinet samle seg i bunnen av produktet.

2.6 Service

- Kontakt det autoriserte servicesenteret for å reparere apparatet.
- Det skal bare brukes originale reservedeler.

2.7 Avfallsbehandling



ADVARSEL!

Fare for skade og kvelning.

- Koble produktet fra strømmen.
- Kutt av strømkabelen og kast den.
- Fjern døren for å forhindre at barn og dyr blir stengt inne i produktet.
- Kjølemiddelkretsen og isolasjonsmaterialet til dette produktet er ozon-vennlig.
- Isolasjonsskummet inneholder brennbare gasser. Kontakt kommunen din for informasjon om hvordan du kaster produktet på en riktig måte.

- Ikke forårsak skade på den delen av kjøleenheten som er nær varmeveksleren.

3. MONTERING



ADVARSEL!

Se etter i Sikkerhetskapitlene.

3.1 Lokalisering



Se etter i monteringsanvisningene for installasjon.

For å sikre best mulig effekt, monter produktet et godt stykke borte fra varmekilder, som radiatorer, varmtvannsbeholdere, direkte sollys, osv. Pass på at luften kan sirkulere fritt rundt baksiden av kabinettet.

3.2 Plassering

Monter dette produktet på et godt ventilert sted der romtemperaturen samsvarer med den klimaklassen som er oppført på typeskiltet.

Klima-klasse	Omgivelsestemperatur
SN	+10 °C til + 32 °C
N	+16°C til + 32°C
ST	+16°C til + 38°C
T	+16°C til + 43°C



Noen funksjonelle problemer kan oppstå for enkelte typer modeller når de opererer utenfor dette området. Korrekt drift kan bare garanteres innenfor det angitte temperaturområdet. Hvis du er i tvil om hvor du skal montere produktet, må du kontakte leverandøren, kundeservicen vår eller nærmeste servicesenter.

3.3 Elektrisk tilkoping

- Før du setter støpselet inn i stikkkontakten, forsikre deg om at spenningen og frekvensen som er oppført på typeskiltet samsvarer med strømmettet i hjemmet ditt.
- Produktet må være jordet. Støpselet på strømledningen er utstyrt med jordingskontakt. Dersom husets stikkontakt ikke er jordet, skal produktet koples til en separat jording i overensstemmelse med gjeldende forskrifter. Kontakt en faglært elektriker.
- Produsenten fraskriver seg ethvert ansvar dersom sikkerhetsreglene ikke blir fulgt.
- Dette produktet er i overensstemmelse med EØS-direktivene.

3.4 Krav til ventilasjon

Luftstrømmen bak produktet må være tilstrekkelig.

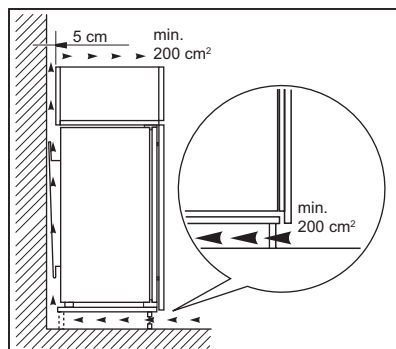

FORSIKTIG!

Se etter i monteringsanvisningene for installasjon.

4. BRUK

4.1 Betjeningspanel

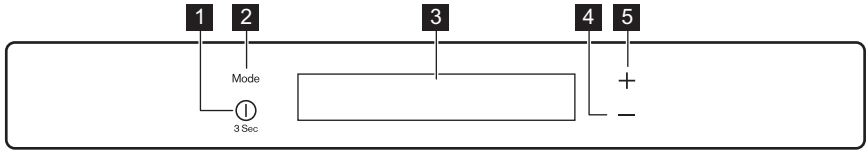

- 1** ON/OFF
- 2** Mode
- 3** Display
- 4** Temperatur, minusknapp
- 5** Temperatur, plussknapp

Det er mulig å skru opp lyden på de forhåndsdefinerte knappelydene ved å

holde Mode-knappen og knappen for senking av temperatur inne samtidig i noen få sekunder. Endringen kan tilbakestilles.

4.2 Display



- A.** Temperaturindikator for kjøleskap
- B.** Kjøleskapets Eco-modus
- C.** FastCool-modus
- D.** NaturaFresh
- E.** Alarmindikator

4.3 Slå på

1. Sett støpselet inn i stikkkontakten.
2. Trykk på knappen ON/OFF hvis displayet er av.
Temperaturindikatorene viser innstilt standardtemperatur.

For å stille inn en annen temperatur, se "Regulere temperaturen".

Hvis "DEMO" vises på displayet, se «Feilsøking».

4.4 Slå av

Trykk ON/OFF i 3 sekunder.
Da slukkes displayet.
Trekk støpselet ut av stikkkontakten for å koble produktet fra strømmen.

4.5 Temperturregulering

Still inn temperatur for produktet ved å trykke på temperaturregulatorene.
Standardtemperatur:

- +4°C i kjøleskapet

Temperaturindikatorene viser den innstilte temperaturen.



Den innstilte temperaturen nås innen 24 timer.
Etter strømbrytning forblir den innstilte temperaturen lagret.

4.6 FastCool-modus

Hvis du skal fylle kjøleskapet med mye varm mat, for eksempel etter at du har handlet, foreslår vi at du aktiverer FastCool på forhånd slik at matvarene avkjøles raskere. Samtidig unngår du at matvarene som allerede befinner seg i kjøleskapet blir oppvarmet.

FastCool slår seg automatisk av etter ca. 6 timer.

1. For å slå på funksjonen, trykk Mode inntil det tilsvarende ikonet vises.
FastCool-indikatoren tennes.

2. For å slå funksjonen av, trykk Mode for å velge en annen funksjon, eller trykk Mode inntil du ikke ser noen av de spesielle ikonene.

FastCool-indikatoren slukker.



Funksjonen slås av ved å velge en annen innstilt temperatur i kjøleskapet.

4.7 Eco-modus

For optimal matlagring, velg Eco-modus.

1. For å slå på funksjonen, trykk Mode til det samsvarende ikonet vises. Temperaturindikatoren viser den innstilte temperaturen for:

- kjøleskap: +4 °C

2. For å slå av funksjonen før den deaktiveres automatisk, gjenta prosedyren til indikatoren Eco slukkes.



Funksjonen slås av ved å velge en annen innstilt temperatur.

4.8 NaturaFresh-seksjoninnstilling

1. Trykk Mode inntil det tilsvarende ikonet vises.

Displayet viser **3**. Dette er standardinnstillingen som sikrer mest mulig effektiv ytelse.

2. Trykk temperaturknappene på betjeningspanelet for å velge den nødvendige innstillingen.
3. Trykk Mode for å bekrefte innstillingen.

Indikatoren går tilbake til innstillingen for kjøleskapstemperatur i løpet av sekunder.

Innstilling	Bruk
1-3	Kjøtt og fisk
4-5	Kjøtt, fisk, grønnsaker og frukt lagret sammen

4.9 Alarm ved åpen dør

Hvis døren blir stående åpen i noen minutter, aktiveres en alarm. Alarmen ved åpen dør vises ved:

- blinkende alarmlampe
- lydsignal

Når normale forhold er gjenopprettet (døren er lukket), stopper alarmen.

Når alarmen går, kan lydsignalet slås av ved å trykke på alarmknappen.

5. DAGLIG BRUK



ADVARSEL!

Se etter i Sikkerhetskapitlene.

5.1 Rengjøre inne i ovnen

Før du tar produktet i bruk, må du vaske innsiden samt alt utstyr i lukket vann tilsatt et nøytralt rengjøringsmiddel, for å fjerne den typiske lukten som sitter i flunkende nye produkter. Husk å tørke nøye.



FORSIKTIG!

Ikke bruk kraftige vaskemidler eller skurepulver, klor eller oljebasert vaskemiddel, da dette vil skade finishen.

5.2 Slik plasserer du dørhyllene

For å lagre pakker av mat i forskjellige størrelser, kan hyllene i døren plasseres i forskjellige høyder.

1. Dra hyllen gradvis opp til den løsner.
2. Flytt etter behov.

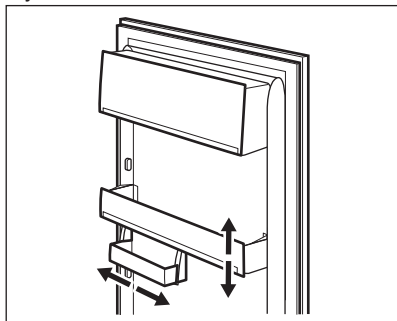

Denne modellen er utstyrt med en variabel lagringsboks som kan flyttes sidelengs.

5.3 Flyttbare hyller

Veggene inne i kjøleskapet er utstyrt med en rekke spor, som gjør at hyllene kan plasseres der de trengs.

Dette apparatet er også utstyrt med en hylle som består av to deler. Den fremre halvdel av hyllen kan plasseres under den andre halvdel for å bedre utnytte plassen.

For å folde hyllen:

1. Ta forsiktig ut den fremre halvdel.
2. Skyv den inn i den nedre skinnen og under den andre halvdel.

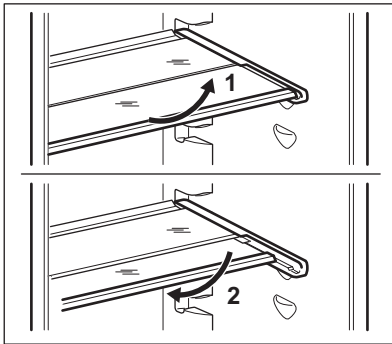

- i** Ikke flytt glasshyllen over grønnsakskuffen, ettersom den sikrer riktig luftsirkulasjon.

5.4 NaturaFresh-beholder

Lagringstemperaturen og den relative luftfuktigheten (mellom 45 and 90%) gir optimale forhold for lagring av forskjellige typer mat.

For å lese mer om temperaturinnstillingene i NaturaFresh-beholderen se avsnittet "Innstilling av NaturaFresh-beholderen".

NaturaFresh-beholderen er egnet for lagring av mye fersk mat da den bevarer

matens høye næringsverdier og et høyt fuktighetsnivå mye lenger sammenlignet med det normale kjøleskapet.

NaturaFresh-beholderen er også egnet til å tine mat.

Den opptinte maten oppbevares i opptil to dager.

5.5 Fuktighetskontroll

Seksjonen har stoppskinner som forhindrer at skuffene faller ut når de er trukket helt ut. For å fjerne skuffen:

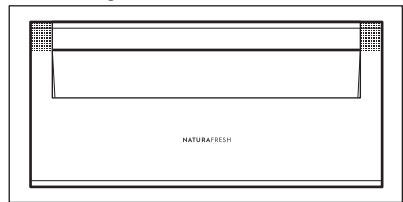

1. Trekk ut skuffen så langt det går.
2. Løft og trekk ut skuffen.



Skuffene markert med vandrdåper:  og

 kan brukes i henhold til ønskede oppbevaringsforhold, med lavere eller høyere luftfuktighet uavhengig av hverandre.

Luftfuktigheten i hver enkelt skuff reguleres separat, og styres ved hjelp av glideventilen foran på skuffen.

- «Tørr»: lav luftfuktighet – opptil 50 % relativ luftfuktighet. Luftfuktighetsnivået er nådd når begge gliderne er satt i denne posisjonen  og ventilasjonsåpningene er vidåpne.
- «Fuktig»: høy relativ luftfuktighet – opptil 90 %. Luftfuktighetsnivået er nådd når begge gliderne er satt i denne posisjonen  og ventilasjonsåpningene er lukket. Luftfuktigheten bevares og lekker ikke ut.

Matvaretype	Innstilling av luftfuktighet	Lagringstid
Løk	Δ «tørr»	opptil 5 måneder
Smør	Δ «tørr»	opptil 1 måned
Oksekjøtt, vilt, små stykker kjøtt, fjærkre	Δ «tørr»	opptil 7 dager
Tomatsaus	Δ «tørr»	opptil 4 dager
Fisk, skalldyr, kokte/stekte kjøttprodukter	Δ «tørr»	opptil 3 dager
Kokt/stekt sjømat	Δ «tørr»	opptil 2 dager
Salat, grønnsaker Gulrøtter, urter, rosenkål, selleri	∇ «fuktig»	opptil 1 måned
Artisjokker, blomkål, sikori, isbergsalat, endiver, vårsalat, bladsalat, purreløk, rosensalat	∇ «fuktig»	opptil 21 dager
Brokkoli, kinakål, grønnkål, kål, reddiker, savoykål	∇ «fuktig»	opptil 14 dager
Erter, kålrot	∇ «fuktig»	opptil 10 dager
Vårløk, reddiker, asparges, spinat	∇ «fuktig»	opptil 7 dager
Frukt Pærer, dadler (ferske), jordbær, fersken	∇ «fuktig»	opptil 1 måned
Plommer rabarbra, stikkelsbær	∇ «fuktig»	opptil 21 dager
Epler (ikke kuldefølsomme), kvedeepler	∇ «fuktig»	opptil 20 dager
Aprikos, kirsebær	∇ «fuktig»	opptil 14 dager
Damaskusplommer, druer	∇ «fuktig»	opptil 10 dager
Bjørnebær, rips	∇ «fuktig»	opptil 8 dager
Fikener (ferske)	∇ «fuktig»	opptil 7 dager
Blåbær, bringebær	∇ «fuktig»	opptil 5 dager

- i** Kremkaker og andre typer bakverk kan oppbevares i NaturaFresh-seksjonen i 2-3 dager.
- i** Må ikke legges i NaturaFresh-seksjonen:
 - Kuldefølsom frukt som skal oppbevares ved kjeller- eller romtemperatur, som ananas, bananer, grapefrukt, meloner, mango, papaya, appelsin, sitron, kiwi.
 - Matvaretyper som ikke er nevnt ovenfor skal oppbevares i kjøleskapet (for eksempel alle typer ost, oppskåret pålegg, osv.).
- i** Luftfuktigheten i skuffene avhenger av væskeinnholdet i matvarene, grønnsakene og frukten som oppbevares, samt hvor ofte døren åpnes.

NaturaFresh-seksjonen egner seg også for langsom opptining av matvarer. Hvis du bruker skuffen på den måten, kan den opptinte maten oppbevares i NaturaFresh-seksjonen i opptil to dager.

- Kontroller hvor ferske matvarene er. Hold øye med holdbarhetsdatoen. Kvalitet og ferskhet påvirker lagringstiden.
- Hele lagringscyklustiden avhenger av hvordan varen ble oppbevart før den siste lagringen i kjøleskapet.
- Alle typer matvarer, frukt, grønnsaker eller dyremat skal alltid pakkes inn før de lagres.
- Mat som er rik på proteiner forringes raskere. Det betyr at sjømat vil bli dårlig før fisk, og fisk vil bli dårlig før kjøtt. Når mat oppbevares i en NaturaFresh-seksjon, kan oppbevaringstiden økes med opptil tre ganger uten at matvarene forringes.
- All mat som oppbevares i en NaturaFresh-seksjon skal tas ut av skuffene ca. 15–30 minutter før bruk, spesielt frukt og grønnsaker som skal spises uten videre tilberedning. Konsistensen og smaken på frukt og grønnsaker blir bedre når de får tilbake romtemperatur.

5.6 DYNAMICAIR

Vinkjøleren er utstyrt med en enhet som gir mulighet for rask nedkjøling av mat og jevnere temperatur.

Denne enheten aktiveres automatisk ved behov, f.eks. for en raskt temperaturgjenvinning etter at døren er åpnet eller når omgivelsestemperaturen er høy.

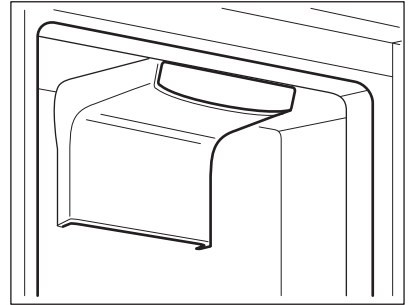

- i** Enheten DYNAMICAIR stopper når døren er åpen og starter på nytt straks døren er lukket.

5.7 Kull-filter

Apparatet er utstyrt med et kullfilter CleanAir i en skuff i DYNAMICAIR-enheten.

Filteret renser luften fra uønsket lukt i kjøleseksjonen, noe som innebærer at oppbevaringskvaliteten er ytterligere forbedret.



FORSIKTIG!

Når apparatet er i bruk, skal klaffen på luftventilatoren alltid være lukket.



6. RÅD OG TIPS

6.1 Normale driftslyder

Følgende lyder er normale under bruk:

- Du kan høre en lav gurglelyd eller boblelyd når kuldemediet pumpes.
- En virrende og pulserende lyd fra kompressoren når kuldemediet pumpes.
- En plutselig knakende lyd fra innsiden av produktet som lages av termisk dilatasjon (et naturlig og ufarlig fysisk fenomen).
- En lav klikkelyd fra temperaturregulatoren når kompressoren slås av eller på.

6.2 Tips for strøm sparing

- Døren må ikke åpnes for ofte og må ikke stå åpen lengre enn absolutt nødvendig.

6.3 Tips til kjøling av ferske matvarer

- Ikke oppbevar varme matvarer eller dampende væsker i kjøleskapet.
- Dekk til eller pakk inn maten, særlig hvis den har sterk lukt.

- Plasser maten slik at luften kan sirkulere fritt rundt den.

6.4 Tips til kjøling

Nyttige tips:

- Kjøtt (alle typer): pakkes i en egnet forpakning og plasseres på glasshyllen over grønnsakskuffen. Oppbevar kjøtt i maks 1-2 dager.
- Ferdig tilberedte retter, kalde retter: tildekkes godt og plasseres på hvilken som helst hylle.
- Fukt og grønnsaker: vask godt og plasser i den spesialboks. Bananer, poteter, løk og hvitløk må kun oppbevares i kjøleskap dersom de ikke er innpakket.
- Smør og ost: plasseres i lufttette bokser eller pakkes i aluminiumsfolie/ plastfolie for å holde luft borte så godt som mulig.
- Flasker: lukk med en kork og sett i flaskehyllen i døren, eller (hvis det følger med) på flaskehyllen.

7. STELL OG RENGJØRING



ADVARSEL!

Se etter i Sikkerhetskapitlene.

7.1 Generelle advarsler



FORSIKTIG!

Trekk støpselet ut av stikkontakten før du foretar enhver rengjøring av skapet.



Dette produktet inneholder hydrokarboner i kjølekretsen. Vedlikehold må derfor bare utføres av autoriserte serviceteknikere.



Tilbehøret og delene til produktet er ikke egnet for vask i oppvaskmaskin.

7.2 Regelmessig rengjøring



FORSIKTIG!

Ikke trekk i, flytt eller påfør skade på noen rør og/eller kabler inne i produktet.



FORSIKTIG!

Ikke ødelegg kjølesystemet.

Utstyret skal rengjøres regelmessig:

1. Rengjør innsiden og tilbehøret med lunkent vann tilsatt litt nøytral såpe.
2. Kontroller dørpakningene regelmessig og vask dem for å sikre at de er rene og fri for matrester.
3. Skyll og tørk grundig.
4. Hvis du kan komme til, rengjør kondensatoren og kompressoren bak på produktet med en børste.

Dette gjør at produktets ytelse blir bedre, og du sparer energi.

7.3 Avriming av kjøleskapet

Avriming av kjøleskapsrommet skjer automatisk. Kondensvannet flyter inn i en beholder på kompressoren og fordampner. Denne beholderen kan ikke fjernes.

7.4 Slik bytter du CleanAir-filteret

Kull-luftfilteret er et aktivt kullfilter som absorberer ubehagelig lukt og opprettholder den beste lukten og aromaen for alle matvarer uten risiko for at lukten skal smitte over på andre matvarer.

i Luftfilteret skal behandles forsiktig for å hindre at overflaten ripes.

i Ved levering ligger kullfilteret i en plastpose slik at egenskapene bevares. Sett filteret i spalten før du aktiverer produktet.

1. Åpne skuffen.
2. Trekk ut det gamle luftfilteret.

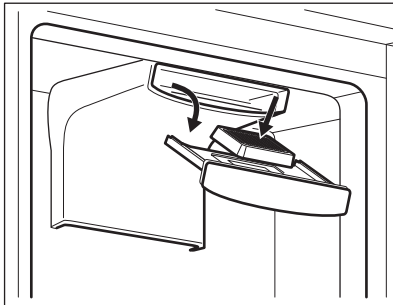

3. Sett det nye luftfilteret inn i spalten.
4. Lukk skuffen.

For å få best mulig ytelse skal skuffen plasseres ordentlig og CleanAir-filteret skal byttes en gang hvert år.

i Luftfilteret er en forbruksvare og dekkes dermed ikke av garantien. Hos forhandleren får du kjøpt nye aktive kullfiltre. Gjenta prosedyren for å bytte luftfilteret.

7.5 Perioder uten bruk

Når produktet ikke brukes i lange perioder, ta følgende forholdsregler:

1. Koble produktet fra strømforsyningen.
2. Fjern alle matvarer.
3. Rengjør produktet og alt tilbehør.
4. La døren(e) stå åpne for å hindre ubehagelig lukt.



FORSIKTIG!

Hvis du ønsker å la produktet stå på, spør noen om å ta en titt i blant for å for å hindre at maten blir ødelagt i tilfelle strøbrudd.

8. FEILSØKING



ADVARSEL!

Se etter i Sikkerhetskapitlene.

8.1 Hva må gjøres, hvis ...

Problem	Mulig årsak	Løsning
Produktet fungerer ikke.	Produktet er slått av.	Slå på produktet.
	Støpselet sitter ikke ordentlig i stikkkontakten.	Sett støpselet ordentlig inn i stikkkontakten.
	Stikkkontakten er ikke spenningsførende.	Koble et annet elektrisk produkt til stikkkontakten. Kontakt en kvalifisert elektriker.
	Døren er åpen.	Lukk døren. Se «Alarmen ved åpen dør»
Et □ eller □ eller □-symbol vises i stedet for tall på temperaturdisplayet.	Temperatursensor-problem.	Kontakt nærmeste autoriserte servicesenter (kjølesystemet fortsetter å holde matvarene kalde, men det vil ikke være mulig å justere temperaturen).
Lampen lyser ikke.	Lampen er i standby-modus.	Lukk døren og åpne den igjen.
	Pæren er defekt.	Kontakt nærmeste autoriserte servicesenter.
Kompressoren arbeider uavbrutt.	Temperaturen er innstilt feil.	Se «Bruk».
	Mye mat ble lagt i fryseren på en gang.	Vent noen timer og kontroller temperaturen igjen.
	Romtemperaturen er for høy.	Se klimaklassediagrammet på merkeplaten.
	Matproduktene som ble lagt ned i produktet var for varm.	La matprodukter avkjøle seg til romtemperatur før du legger den i fryseren.
	Døren er ikke ordentlig lukket.	Se «Lukke døren».
	Funksjonen "FastCool" er slått på.	Se «FastCool-funksjonen».
Kompressoren starter ikke med en gang etter at du har trykket på "FastCool", eller etter at temperaturen er endret.	Dette er normalt, det har ikke oppstått en feil.	Kompressoren starter etter en viss tid.
Det renner vann inne i kjøleskapet.	Matprodukter forhindrer at vannet får samle seg i vannopsamlingsbeholderen.	Pass på at ingen matvarer berører bakveggen.

Problem	Mulig årsak	Løsning
Temperaturen kan ikke stilles inn.	Funksjonen "FastCool" er slått på.	Slå av "FastCool-funksjonen" manuelt, eller vent til funksjonen tilbakestilles automatisk for å velge temperaturen. Se «FastCool-funksjonen».
DEMO vises på displayet.	Produktet er i demonstrasjonsmodus.	Holde -modus nede i ca. 10 sek. til det høres en lang lyd og displayet slukkes en kort stund.
Temperaturen i produktet er for høy/lav.	Temperaturregulatoren er ikke riktig innstilt.	Still inn en lavere/høyere temperatur.
	Døren er ikke ordentlig lukket.	Se «Lukke døren».
	Matvarene har for høy temperatur.	La matvarene avkjøle seg til romtemperatur før du legger til oppbevaring.
	Mange matvarer er lagt inn i produktet samtidig.	Oppbevar færre matvarer inn i produktet på samme tid.
	Døren har vært åpnet for ofte.	Åpne døren bare hvis det er nødvendig.
	Funksjonen "FastCool" er slått på.	Se «FastCool-funksjonen».
	Det sirkulerer ikke kald luft i produktet.	Påse at kald luft sirkulerer i produktet.



Dersom rådet ikke gir resultater, kontakt nærmeste autoriserte servicesenter.

8.2 Skifte lyspære

Produktet er utstyrt med et ekstra holdbart, innvendig LED-lys.

Lyset kan bare skiftes av en servicetekniker. Kontakt ditt nærmeste autoriserte servicesenter.

8.3 Lukke døren

1. Rengjøre dørpakninger.
2. Juster døren, om nødvendig. Se etter i monteringsanvisningen.
3. Bytt defekte dørpakninger, om nødvendig. Kontakt det autoriserte service-senteret.

9. STØY

Skapet lager lyder under normal bruk (kompressor, sirkulering av kjølevæske).

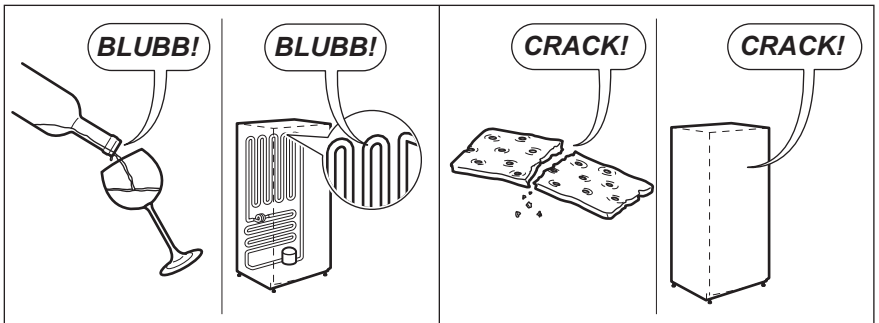
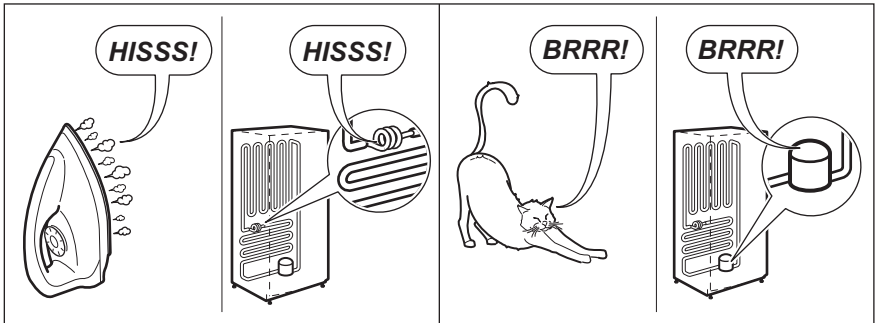
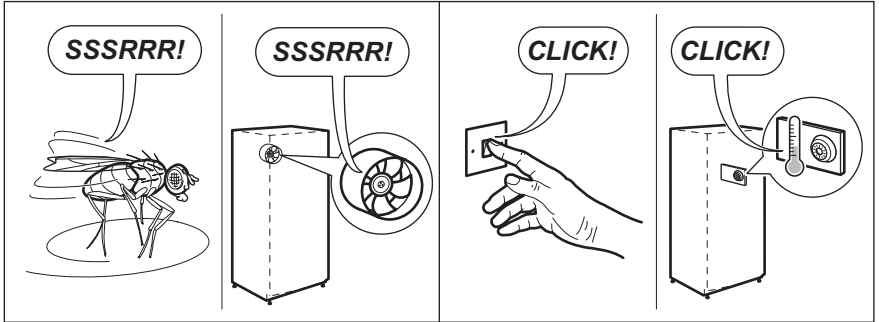
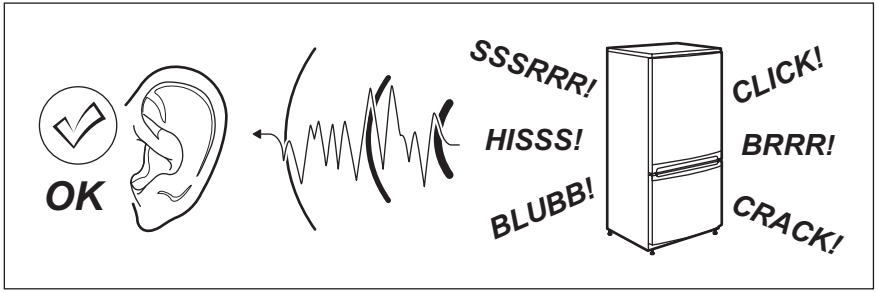

10. TEKNISKE DATA

10.1 Produktinformasjonsark

Varemerke	Electrolux
Modell	ERC3195AOW 923586003
Kategori	3. Kjøleskap-chiller og kjøleskap med et 0-stjerners rom
Energieffektivitetsklasse	A++
Strømforbruk i kWh per år, basert på standard testresultater i 24 timer. Det faktiske strømforbruket vil avhenge av hvordan apparatet brukes og hvor det er plassert	129
Lagringsvolum i liter, kjøleskap	200
Lagringsvolum i liter, Star	-
Lagringsvolum i liter, skuff	-
Lagringsvolum i liter, vin	-
Lagringsvolum i liter, total	275
Lagringsvolum i liter, fryser	-
Lagringsvolum i liter, chiller	75
Lagringsvolum i liter, andre deler	-
Stjerneklassifisering av fryserommet med høyeste lagringsvolum (l)	Ingen
Design temperatur av andre rom > 14 °C (°C), hvis noen	-
Frostfritt (J/N), kjøleskap	Ja
Frostfritt (J/N), fryser	-
Strømbryrdsikker i t	-
Frysekapasitet i kg/24t	-
Klimaklasse	SN-N-ST-T
Laveste omgivelsestemperatur der dette apparatet skal brukes, i °C	10
Høyeste omgivelsestemperatur der dette apparatet skal brukes, i °C	43
Akustisk støyutslipp dB(A) re1 pW	37
Innebygget apparat J/N	Ja
Dette apparatet er beregnet på å brukes utelukkende til lagring av vin J/N	Nei

10.2 Ytterligere tekniske data

Nisjemål	
Justerbar	1780 mm
Bredde	560 mm
Dybde	550 mm

Spenning	230 - 240 V
Frekvens	50 Hz

Tekniske data finner du på typeskiltet til høyre utvendig på apparatet, på den utvendige eller innvendige siden av apparatet og på energietiketten.

11. BESKYTTELSE AV MILJØET

Resirkuler materialer som er merket med symbolet . Legg emballasjen i riktige beholdere for å resirkulere det. Bidrar til å beskytte miljøet, menneskers helse og for å resirkulere avfall av elektriske og elektroniske produkter. Ikke kast produkter som er merket med symbolet

 sammen med husholdningsavfallet. Produktet kan leveres der hvor tilsvarende produkt selges eller på miljøstasjonen i kommunen. Kontakt kommunen for nærmere opplysninger.

INNEHÅLL

1. SÄKERHETSINFORMATION.....	53
2. SÄKERHETSINSTRUKTIONER.....	55
3. INSTALLATION.....	57
4. ANVÄNDNING.....	58
5. DAGLIG ANVÄNDNING.....	59
6. RÅD OCH TIPS.....	63
7. SKÖTSEL OCH RENGÖRING.....	63
8. FELSÖKNING.....	65
9. BULLER.....	67
10. TEKNISKA DATA.....	68

VI TÄNKER PÅ DIG

Tack för att du köpt en Electrolux-produkt. Du har valt en produkt som för med sig årtionden av yrkeserfarenhet och innovation. Genial och elegant har den utformats med dig i åtanke. Så när du än använder den kan du känna dig trygg med att veta att du får fantastiska resultat varje gång.

Välkommen till Electrolux.

Besök vår webbplats för att:



Få användningsråd, broschyrer, felsökningshjälp och serviceinformation:
www.electrolux.com/webservice



Registrera din produkt för bättre service:
www.registerelectrolux.com



Köpa tillbehör, förbrukningsvaror och originalreservdelar till din produkt:
www.electrolux.com/shop

KUNDTJÄNST OCH SERVICE

Vi rekommenderar att originalreservdelar används.

Ha följande uppgifter till hands när du kontaktar serviceavdelningen: Modell, PNC, serienummer.

Informationen står på typskylten.

 Varnings-/viktig säkerhetsinformation

 Allmän information och tips

 Miljöinformation

Med reservation för ändringar.

1. SÄKERHETSINFORMATION

Läs noga de bifogade instruktionerna före installation och användning av produkten. Tillverkaren är inte ansvarig för eventuella personskador eller andra skador som uppkommit som ett resultat av felaktig installation

eller användning. Förvara alltid bruksanvisningen på en säker och tillgänglig plats för framtida bruk.

1.1 Säkerhet för unga och personer med funktionsnedsättning

- Denna produkt kan användas av barn från 8 års ålder och uppåt, och av personer med nedsatt fysisk, sensorisk eller mental förmåga, samt personer med bristande erfarenhet och kunskap, om de övervakas eller instrueras beträffande hur produkten används på ett säkert sätt och förstår de risker som är förknippade med användningen.
- Denna produkt kan användas av barn mellan 3 och 8 år och personer med mycket omfattande och komplexa funktionsnedsättningar, om de har fått rätt instruktion.
- Barn under 3 år ska inte vistas i närheten av produkten utan ständig uppsikt.
- Låt inte barn leka med produkten.
- Barn får inte utföra städning och underhåll av apparaten utan uppsikt.
- Håll allt förpackningsmaterial utom räckhåll för barn och kassera det på lämpligt sätt.

1.2 Allmän säkerhet

- Produkten är avsedd att användas i hushåll och liknande användningsområden som t.ex.:
 - Bondgårdar, personalkök i butiker, på kontor och andra arbetsmiljöer
 - Av gäster på hotell, motell, bed and breakfast och andra typer av boendemiljöer
- **WARNING:** Se till att ventilationsöppningarna inte blockeras.
- **WARNING:** Använd inga mekaniska verktyg eller andra medel för att påskynda avfrostningsprocessen utöver de som rekommenderas av tillverkaren.
- **WARNING:** Var noga med att inte skada kylkretsen.

- **WARNING:** Använd inga elektriska apparater inne i förvaringsutrymmena såvida de inte är av en typ som rekommenderas av tillverkaren.
- Spruta inte vatten eller ånga på produkten för att rengöra den.
- Rengör produkten med en fuktig, mjuk trasa. Använd bara neutrala rengöringsmedel. Använd inte produkter med slipeffekt, skursvampar, lösningsmedel eller metallföremål.
- Förvara inte explosiva ämnen som t.ex. sprejburkar med lättantändligt bränsle i den här produkten.
- Om nätsladden är skadad måste den bytas av tillverkaren, tillverkarens auktoriserade servicecenter eller personer med motsvarande utbildning, för att undvika fara.

2. SÄKERHETSINSTRUKTIONER

2.1 Installation



WARNING!

Endast en behörig person får installera den här produkten.

- Avlägsna allt förpackningsmaterial.
- Installera eller använd inte en skadad produkt.
- Av säkerhetsskäl, använd inte produkten innan den installeras i den inbyggda strukturen.
- Följ installationsinstruktionerna som följer med produkten.
- Var alltid försiktig när produkten rör sig eftersom den är tung. Använd alltid skyddshandskar och täckta skor.
- Se till att luft kan cirkulera i produkten.
- Vid första installationen eller om dörren har hängts om, vänta minst 4 timmar innan du ansluter till elnätet. Detta för att oljan ska rinna tillbaka i kompressorn.
- Innan du utför något på produkten (t ex hänger om dörren), ska du dra ut kontakten ur vägguttaget.
- Installera inte produkten nära element, spisar, ugnar eller hållar.
- Produkten får inte utsättas för regn.

- Installera inte produkten där den står i direkt solljus.
- Installera inte produkten på platser som är mycket fuktiga eller kalla.
- När du flyttar produkten, lyft upp den i framkanten för att inte repa golvet.
- Med produkten följer en påse med torkmedel. Detta är ingen leksak. Det är inget man kan äta. Kassera det omedelbart.

2.2 Elektrisk anslutning



WARNING!

Risk för brand och elektriska stötar.



WARNING!

När du sätter in din produkt, se till att elsladden inte kommer under produkten eller skadas.



WARNING!

Använd inte grenuttag eller förlängningsladdar.

- Produkten måste jordas.

- Se till att de parametrarna på märkskylten överensstämmer med elnätets elektricitet.
- Använd alltid ett korrekt installerat, stötsäkert och jordat eluttag.
- Kontrollera så att du inte skadar de elektriska komponenterna (t.ex. stickkontakten, nätkabeln, kompressorn). Kontakta ett auktoriserat servicecenter eller en elektriker för att ersätta skadade komponenter.
- Nätkabeln måste vara under stickkontaktens nivå.
- Anslut stickkontakten till eluttaget först vid slutet av installationen. Kontrollera att stickkontakten är åtkomlig efter installationen.
- Dra inte i anslutningssladden för att koppla bort produkten från eluttaget. Ta alltid tag i stickkontakten.

2.3 Användning



WARNING!

Risk för skador, brännskador eller elstötar föreligger.



Produkten innehåller brandfarlig gas, isobutan (R600a), en naturgas med hög miljökompatibilitet. Var försiktig så att du inte skadar kylkretsen som innehåller isobutan.

- Ändra inte produktens specifikationer.
- Ställ inte elektriska produkter (t.ex. glassmaskiner) i produkten om inte tillverkaren uttryckligen säger att det är lämpligt.
- Om kylkretsen skadas får inga flammor eller antändningskällor finnas i rummet. Ventilera rummet.
- Låt inte varma föremål vidröra plastdelarna i produkten.
- Förvara inte brandfarliga gaser eller vätskor i produkten.
- Placera inga lättantändliga produkter eller föremål som är fuktiga med lättantändliga produkter i, nära eller på produkten.
- Vidrör inte kompressorn eller kondensorn. De är heta.

2.4 Lampa inuti produkten



WARNING!

Risk för elektrisk stöt!

- Lampan som används för den här produkten är endast avsedd för hushållsprodukter. Får ej användas som husbelysning.

2.5 Skötsel och rengöring



WARNING!

Risk för personskador och skador på produkten föreligger.

- Stäng av produkten och koppla bort den från eluttaget före underhåll.
- Kylenheten i denna product innehåller kolväten. Endast en behörig person får utföra underhåll och fylla kylapparaten.
- Undersök regelbundet tömningskanalen i kylan och rengör den vid behov. Om tömningskanalen täpps igen kommer avfrostat vatten att samlas på produktens botten.

2.6 Service

- Kontakta en auktoriserad serviceverkstad för reparation av produkten.
- Använd endast originaldelar.

2.7 Avfallshantering



WARNING!

Risk för kvävning eller skador.

- Koppla loss produkten från eluttaget.
- Klipp av strömkabeln och kassera den.
- Ta bort locket för att hindra att barn eller djur stängs in inuti produkten.
- Kylkretsen och isoleringsmaterialet i den här produkten är "ozonvänliga".
- Isoleringsmaterialet innehåller brandfarlig gas. Kontakta kommunen för information om hur produkten kasseras korrekt.
- Orsaka inte skada på den delen av kyllenheten som är nära värmväxlaren.

3. INSTALLATION



VARNING!
Se säkerhetsavsnitten.

3.1 Plats



Se monteringsanvisningarna för installationen.

För att säkerställa bästa prestanda, installera produkten på säkert avstånd från värmekällor såsom element, varmvattensberedare, direkt solsken, etc. Se till att luften kan cirkulera fritt runt kylens/frysens baksida.

3.2 Placering

Produkten ska installeras på en torr och välventilerad plats inomhus där omgivningstemperaturen motsvarar den klimatklass som anges på typskylten:

Klimat-klass	Omgivningstemperatur
SN	+10°C till + 32°C
N	+16°C till + 32°C
ST	+16°C till + 38°C
T	+16°C till + 43°C



Vissa funktionsproblem kan uppstå för vissa modelltyper vid användning utanför det området. Korrekt funktion kan endast garanteras inom angivet temperaturområde. Kontakta återförsäljaren, vår kundtjänst eller närmsta servicecenter om du är osäker på var du ska installera produkten.

3.3 Elektrisk anslutning

- Kontrollera att nätspänningen och nätfrekvensen överensstämmer med hushållsapparatsens märkdata som anges på typskylten före anslutning till ett eluttag.
- Produkten måste jordas. Nätkabelns stickkontakt är försedd med en kontakt för detta ändamål. Om nätspänningsmatningen inte är jordad, kontakta en kvalificerad elektriker för att ansluta hushållsapparaten till en separat jord enligt gällande bestämmelser.
- Tillverkaren ansvarar inte för skador orsakade av att ovanstående säkerhetsåtgärder inte har följts.
- Denna produkt uppfyller kraven enligt EU:s direktiv.

3.4 Ventilationskrav

Luffflödet bakom produkten måste vara tillräckligt.

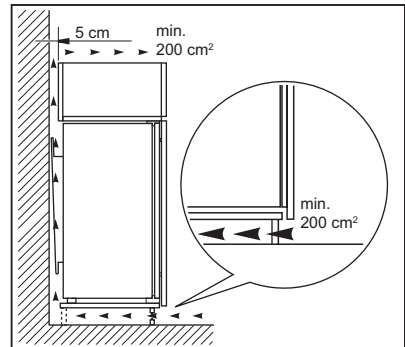

FÖRSIKTIGHET!
Se monteringsanvisningarna för installationen.

4. ANVÄNDNING

4.1 Kontrollpanelen

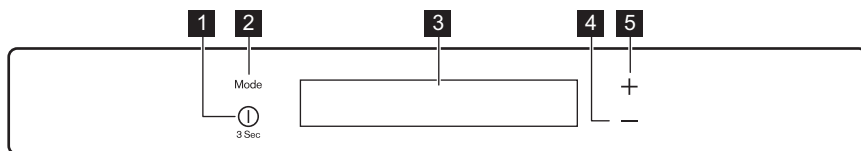

- 1** ON/OFF
- 2** Mode
- 3** Display
- 4** Knapp för att sänka temperaturen
- 5** Knapp för att höja temperaturen

Det går att ändra de förinställda knappljuden till att låta högt genom att

samtidigt trycka in Mode-knappen och knappen för att sänka temperaturen i några sekunder. Ljudet kan ändras tillbaka.

4.2 Display



- A.** Temperaturindikator för kyl
- B.** Kylens Eco-läge
- C.** FastCool-läge
- D.** NaturaFresh
- E.** Larmindikator

4.3 Slå på

1. Sätt i stickkontakten i eluttaget.
2. Tryck på produktens ON/OFF om displayen inte är tänd.
Temperaturindikatorerna visar den inställda standardtemperaturen. Se avsnittet "Temperaturreglering" om du vill välja en annan temperatur.

Om "DEMO" visas på displayen, se avsnittet "Felsökning".

4.4 Stänga av

Tryck på ON/OFF i cirka 3 sekunder. Displayen stängs av. Koppla loss produkten från strömkällan genom att dra ut stickkontakten ur eluttaget.

4.5 Temperaturreglering

Ställ in temperaturen genom att trycka på temperaturreglaget.

Förinställd temperatur:

- +4 °C i kylan

Temperaturindikatorerna visar den inställda temperaturen.



Den inställda temperaturen uppnås inom 24 timmar. Efter ett strömavbrott sparas den inställda temperaturen.

4.6 FastCool-läge

Om du behöver lägga in en större mängd varma matvaror när du har handlat rekommenderar vi att du aktiverar FastCool-funktionen för att kyla matvarorna snabbare så att inte andra matvaror i produkten blir varma.

FastCool stängs av automatiskt efter cirka 6 timmar.

1. Aktivera funktionen genom att trycka på Mode tills motsvarande symbol visas.

Indikatorn FastCool tänds.

- Tryck på Mode-knappen för att välja en annan funktion eller tryck på Mode -knappen tills du inte ser någon av specialsymbolerna.

FastCool-indikeringen släcks.



Funktionen avaktiveras när man väljer en annan temperatur i kylan.

4.7 Eco-läge

För optimal förvaring av livsmedel väljer du Eco-läge.

- Aktivera funktionen genom att trycka på Mode tills motsvarande symbol visas.

Temperaturindikatorn visar den inställda temperaturen för:

- kyl: +4 °C

- Stäng av funktionen innan den kommit till det automatiska slutet genom att upprepa rutinen tills Eco-indikatorn slocknar.



Funktionen inaktiveras när man väljer en annan temperatur att ställa in.

4.8 NaturaFresh-fackinställning

- Tryck på Mode tills motsvarande symbol visas.

Displayen visar **3**. Detta är standardinställningen som säkerställer effektivaste prestanda.

- Tryck på temperaturknapparna på kontrollpanelen för att nå önskad inställning.
- Tryck på Mode för att bekräfta inställningen.

Indikatorn återgår till kylens temperaturinställning inom några sekunder.

Inställning	Program
1-3	Kött och fisk
4-5	Kött, fisk, grönsaker och frukt förvaras tillsammans

4.9 Larm vid öppen dörr

Ett ljudlarm avges om dörren lämnas öppen några minuter. Larmtillståndet för öppen dörr indikeras av att:

- larmindikeringen blinkar
- ljudsignal låter

När normala förhållanden har återställts (dörren är stängd) stängs ljudlarmet av.

Medan larmet pågår kan ljudsignalen stängas av genom att trycka på larmknappen.

5. DAGLIG ANVÄNDNING



VARNING!
Se säkerhetsavsnitten.

5.1 Invändig rengöring

Innan du använder produkten första gången ska du rengöra insidan och alla invändiga tillbehör med ljummet vatten och en liten mängd neutral såpa för att ta bort den typiska lukten hos nya produkter. Eftertorka sedan noga.



FÖRSIKTIGHET!
Använd inte rengöringsmedel, skurpulver, klor eller oljebaserade rengöringsmedel eftersom de skadar ytan.

5.2 Placering av dörrfacken

För att kunna förvara matförpackningar av olika storlekar kan dörrhyllorna placeras på olika nivåer.

- Dra hyllan uppåt lite i taget tills den lossnar.
- Placera om enligt behov.

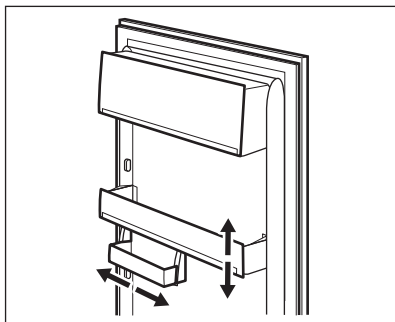

Den här modellen är utrustad med en variabel förvaringslåda som kan flyttas i sidled.

5.3 Flyttbara hyllor

Väggarna i kylskåpet är försedda med ett antal bärare så att hyllorna kan placeras enligt önskemål.

Den här produkten har också en hylla som består av två delar. Den främre delen av hyllan kan placeras under den andra delen för att ge bättre utrymme.

Fälla ihop hyllan:

1. Ta ut den främre delen försiktigt.
2. För in den på den nedre skenan under den andra delen av hyllan.

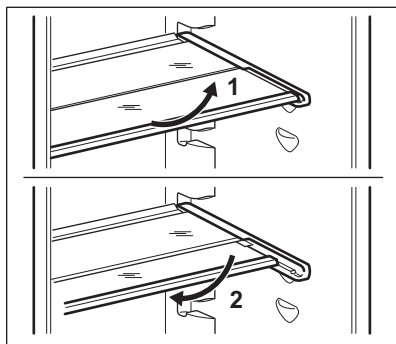

För att behålla korrekt luftcirkulation ska inte glashyllan placeras ovanför grönsakslådan.

5.4 NaturaFresh Facket

Förvaringstemperaturen och den relativa luftfuktigheten (mellan 45 och 90 %) ger

optimala förhållanden för olika sorters matvaror.

Lär dig mer om temperaturinställningarna i NaturaFresh-facket genom att läsa avsnittet "Inställning av NaturaFresh-facket".

NaturaFresh-facket är lämpligt för förvaring av olika sorters färska livsmedel, eftersom det bevarar de höga näringsvärdena och även den höga luftfuktighetsnivån mycket längre jämfört med en vanlig kyl.

NaturaFresh-facket är också lämpligt för att tina mat.

I det här fallet kan den tinade maten förvaras i högst två dagar.

5.5 Fuktkontroll

Facket har spärrar som förhindrar att lådorna ramlar ut när de dras ut helt. Ta bort lådan:

1. Dra ut lådan maximalt.
2. Lyft och dra den samtidigt utåt.

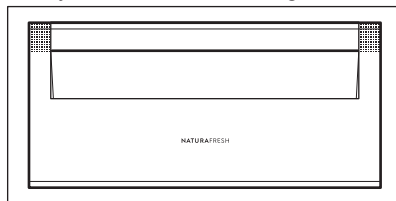

Lådor med vattendroppar: ∇ och δ kan användas enligt önskad förvaringsförhållanden oberoende av varandra med lägre eller högre luftfuktighet.

Reglering av varje låda sker separat och regleras med glidventilen på lådans framsida.

- "Torr": låg luftfuktighet - upp till 50 % relativ luftfuktighet.
Denna luftfuktighetsnivå nås när båda reglagen är satta i det här läget δ och ventilationsöppningarna är vidöppna.
- "Fuktig": hög relativ luftfuktighet - upp till 90 %.
Denna luftfuktighetsnivå nås när båda reglagen är satta i det här läget ∇ och ventilationsöppningarna är stängda.

Luftfuktigheten bibehålls och kan inte komma ut.

Typ av mat	Justering av luftfuktigheten	Förvaringstid
Lök	δ "torr"	upp till 5 månader
Smör	δ "torr"	upp till 1 månad
Nötkött, rådjurs-/hjortkött, små skivor kött, fågel	δ "torr"	upp till 7 dagar
Tomatsås	δ "torr"	upp till 4 dagar
Fisk, skaldjur, tillagade köttprodukter	δ "torr"	upp till 3 dagar
Tillagade skaldjur	δ "torr"	upp till 2 dagar
Sallad, grönsaker Morötter, örter, brysselkål, selleri	δ "fuktig"	upp till 1 månad
Kronärtskockor, blomkål, frisésallad, isbergssallad, endiv, småbladig bukett-sallad, sallad, purjolök, ro-sensallad	δ "fuktig"	upp till 21 dagar
Broccoli, kinesisk kål, grönkål, kål, rädisor, sa-voykål	δ "fuktig"	upp till 14 dagar
Ärtor, kålrabbi	δ "fuktig"	upp till 10 dagar
Vårlök, rädisor, sparris, spenat	δ "fuktig"	upp till 7 dagar
Frukt Päron, dadlar (färska), jordgubbar, persikor	δ "fuktig"	upp till 1 månad
Plommon rabarber, krusbär	δ "fuktig"	upp till 21 dagar
Äpplen (inte känsliga för kyla), kvitten	δ "fuktig"	upp till 20 dagar
Aprikoser, körsbär	δ "fuktig"	upp till 14 dagar
Krikon, vindruvor	δ "fuktig"	upp till 10 dagar
Björnbär, vinbär	δ "fuktig"	upp till 8 dagar
Fikon (färska)	δ "fuktig"	upp till 7 dagar

Typ av mat	Justering av luftfuktig- heten	Förvaringstid
Blåbär, hallon	💧 "fuktig"	upp till 5 dagar

i Kakor som innehåller grädde och andra sorters bakverk kan förvaras i NaturaFresh-facket i 2 eller 3 dagar.

i Följande ska inte läggas i NaturaFresh-facket:

- Köldkänslig frukt som måste förvaras i kallare eller rumstemperatur som ananas, bananer, grapefrukt, meloner, mango, papaya, apelsiner, citroner och kiwifrukt.
- Typen av matvaror som inte nämnts ovan ska förvaras i kyldelen (t.ex. alla sorters ost, kallskuret osv.).

i Luftfuktighetsnivån i lådorna beror på fuktinnehållet i den förvarade maten, frukten och grönsakerna och på hur ofta dörren öppnas.

NaturaFresh-facket är även lämpligt för att tina mat långsamt. I det här fallet kan den tinade maten förvaras i NaturaFresh-facket i upp till två dagar.

- Observera hur fräsch maten är, särskilt vid utgångsdatum. Kvalitet och fräschör påverkar förvaringstiden.
- Totala förvaringstiden beror på hur förvaringsförhållandena varit innan matvarorna slutligen hamnat i kylskåpet.
- Alla typer av mat, frukt, grönsaker eller animalisk mat måste förpackas väl före förvaring.
- Proteinrik mat blir dålig snabbare. Detta innebär att skaldjur blir dåligt före fisk men fisk blir dåligt före kött. När mat förvaras i ett NaturaFresh-fack kan förvaringstiden för den typen av mat ökas med upp till tre gånger utan att kvaliteten försämras.
- All mat som förvaras i ett NaturaFresh-fack ska tas ut ur facket ca 15-30 min innan den ska konsumeras, särskilt frukt och grönsaker som ska konsumeras utan

att tillagas. Konsistens och smak blir bättre hos frukt och grönsaker om de får nå rumstemperatur.

5.6 DYNAMICAIR

Kylskåpet är utrustad med en funktion som möjliggör snabb nedkylning av matvaror och håller en jämnare temperatur.

Denna funktion aktiveras automatiskt vid behov och ger till exempel en snabb temperaturåterställning när dörren har stått öppen eller när omgivningstemperaturen är hög.

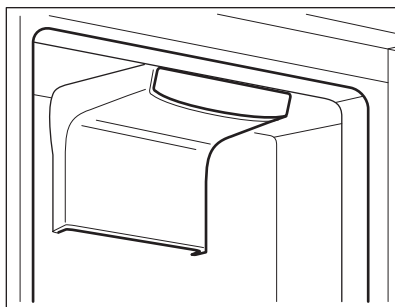

i DYNAMICAIR inaktiveras när dörren öppnas och startar direkt igen när dörren har stängts.

5.7 Kolfilter

Produkten är utrustad med ett kolfilter CleanAir som sitter i en låda i DYNAMICAIR enheten.

Filtret renar luften från oönskade lukter i kylavdelningen, vilket ytterligare förbättrar lagringskvaliteten.



FÖRSIKTIGHET!

Se till att alltid hålla lådan till luftventilationen stängd när kylan är igång.



6. RÅD OCH TIPS

6.1 Normala driftljud

Följande ljud är normala under drift:

- Ett gurglande och bubblande ljud hörs från slingorna när köldmedlet pumpas runt.
- Ett surrande eller pulserande ljud hörs från kompressorn när köldmedlet pumpas runt.
- Ett plötsligt knackande ljud från produktens insida som orsakas av termisk dilatation (ett naturligt och ofarligt fysiskt fenomen).
- Ett gurglande klickljud hörs från temperaturregulatorn när kompressorn slås på eller av.

6.2 Tips för energibesparing

- Öppna inte dörren för ofta och låt den inte stå öppen längre tid än absolut nödvändigt.

6.3 Tips för kylning av färska livsmedel

- Förvara inte varm mat eller flyktiga vätskor i kylskåpet.

- Täck över eller förpacka maten, särskilt om den har en stark smak.
- Placera mat så att luft kan cirkulera fritt omkring den.

6.4 Tips för kylning

Praktiska råd:

- Kött (alla typer): lägg i lämplig förpackning och placera på glashyllan ovanför grönsakslådan. Förvara kött i högst 1-2 dagar.
- Tillagad mat, kalla rätter: täck och placera på vilken hylla som helst.
- Frukt och grönsaker: skölj noggrant och lägg i speciallådan. Bananer, potatis, lök och vitlök som inte är förpackade bör inte förvaras i kylskåpet.
- Smör och ost: lägg i en lufttät behållare eller vira in i aluminiumfolie eller i en plastpåse för att få ut så mycket luft som möjligt.
- Flaskor: sätt på kapsyl och sätt dem i dörrens flaskhylla eller (extrautr.) i flaskstället.

7. SKÖTSEL OCH RENGÖRING



VARNING!
Se säkerhetsavsnitten.

7.1 Allmänna varningar



FÖRSIKTIGHET!
Koppla loss produkten från eluttaget innan du utför någon form av underhåll.



Kylenheten i denna produkt innehåller kolväten. Underhåll och påfyllning får därför endast utföras av en auktoriserad servicetekniker.



Tillbehören och andra delar av produkten är inte lämpliga för rengöring i diskmaskin.

7.2 Regelbunden rengöring



FÖRSIKTIGHET!

Du får inte dra, flytta eller skada rörledningarna och/eller kablarna i produkten.



FÖRSIKTIGHET!

Var noga med att inte skada kylsystemet.

Utrustningen måste rengöras med jämna mellanrum:

1. Rengör kylens/frysens insida och alla tillbehör med ljummet vatten och en liten mängd neutral såpa.
2. Inspektera regelbundet dörrtätningarna och torka dem rena från eventuell smuts.
3. Skölj av och torka noggrant.
4. Rengör kondensorn och kompressorn (om de går att komma åt) på produktens baksida med en borste.
Detta förbättrar kylskåpets prestanda och bidrar till en lägre energiförbrukning.

7.3 Avfrostning av kylskåpet

Kyldelen avfrostas automatiskt. Vattnet som kondenseras rinner ner i en uppsamlare på kompressorn och dunstar. Uppsamlaren kan inte tas bort.

7.4 Byte av CleanAir-filtre

Kolfiltret är ett aktivt kolfilter som absorberar dålig lukt och bidrar till att bevara bästa smak och arom hos alla matvaror utan risk för korskontaminering av lukter.



Lufffiltret ska hanteras försiktigt för att hindra att ytan repas.



Vid leverans ligger kolfiltret i en plastpåse för att upprätthålla filtrets prestanda. Sätt i filtret i spåret innan du sätter på apparaten.

1. Öppna lådan.
2. Dra ut det använda lufffiltret.

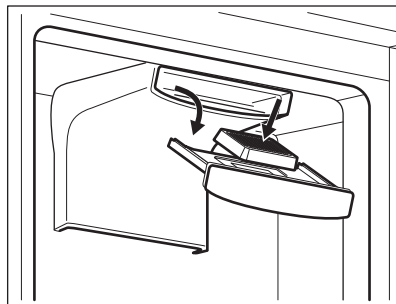

3. Sätt in det nya lufffiltret i spåret.
4. Stäng lådan.
För bästa prestanda måste lådan sättas dit ordentligt och CleanAir-filtret bytas en gång per år.



Lufffiltret är en förbrukningsvara och täcks inte av garantin. Nya aktiva kolfilter kan köpas hos din återförsäljare. Upprepa proceduren vid byte av lufffiltret.

7.5 Långa uppehåll i användning

Följ nedanstående anvisningar om produkten inte skall användas på länge:

1. Koppla loss produkten från eluttaget.
2. Plocka ur alla matvaror.
3. Rengör produkten och alla tillbehör.
4. Låt dörren/dörrarna stå på glänt så att inte dålig lukt bildas.



FÖRSIKTIGHET!

Om du vill att kylan/frysen lämnas påslagen, be någon titta till den då och då så att inte matvarorna i den förstörs i händelse av strömavbrott.

8. FELSÖKNING



VARNING!
Se säkerhetsavsnitten.

8.1 Vad gör jag om...

Problem	Möjlig orsak	Åtgärd
Produkten fungerar inte.	Produkten är avstängd.	Slå på produkten.
	Stickkontakten sitter inte ordentligt i eluttaget.	Sätt i stickkontakten ordentligt i eluttaget.
	Eluttaget är strömlöst.	Anslut en annan elektrisk produkt till eluttaget. Kontakta en behörig elektriker.
	Dörren har lämnats öppen.	Stäng luckan. Se "Larm vid öppen dörr"
En  ,  eller  -symbol visas istället för siffror på temperaturdisplayen.	Problem med temperatursensorn.	Kontakta närmaste auktoriserade serviceverkstad (kylsystemet fortsätter att hålla matvarorna kalla, men temperaturen kan inte justeras).
Lampan fungerar inte.	Lampan är i standbyläge.	Stäng och öppna dörren.
	Lampan är trasig.	Kontakta närmaste auktoriserade serviceverkstad.
Kompressorn arbetar utan uppehåll.	Temperaturen är felaktigt inställd.	Se "Drift".
	Många matvaror har lagts in samtidigt.	Vänta några timmar och kontrollera sedan temperaturen igen.
	Rumstemperaturen är för hög.	Se klimatklass Tabellen på märkskylten.
	Alltför varm mat har lagts in.	Låt mat svalna till rumstemperatur före infrysning.
	Dörren är inte ordentligt stängd.	Se avsnittet "Stängning av dörren".
	Funktionen "FastCool" är påslagen.	Se "FastCool"-funktionen.
Kompressorn startar inte omedelbart när "FastCool" trycks in eller när temperaturen ändras.	Detta är normalt och indikerar inte att något fel har uppstått.	Kompressorn startar efter en stund.

Problem	Möjlig orsak	Åtgärd
Vatten rinner inne i kylskåpet.	Matvaror har placerats så att de hindrar vattnet från att rinna in i vattenuppsamlaren.	Kontrollera att inga matvaror har kontakt med den bakre väggen.
Temperaturen kan inte ställas in.	Funktionen "FastCool" är påslagen.	Stäng av "FastCool" manuellt eller vänta med att ställa in temperaturen tills funktionen har återställts automatiskt. Se "FastCool"-funktionen.
DEMO visas på displayen.	Produkten är i demonstrationsläge.	Håll -läget intryckt i ca 10 sek tills en ljudsignal hörs och displayen släcks en stund.
Temperaturen i produkten är för låg/hög.	Temperaturen är felaktigt inställd.	Ställ in en högre/lägre temperatur.
	Dörren är inte ordentligt stängd.	Se avsnittet "Stängning av dörren".
	Matvarornas temperatur är för hög.	Låt matvarornas temperatur sjunka till rumstemperatur innan du lägger in dem.
	Många matvaror har lagts in för förvaring samtidigt.	Lägg in färre matvaror för förvaring samtidigt.
	Dörren har öppnats för ofta.	Öppna dörren bara när det behövs.
	Funktionen "FastCool" är påslagen.	Se "FastCool"-funktionen.
	Kalluft cirkulerar inte i produkten.	Se till att kalluft kan cirkulera i produkten.



Kontakta närmaste auktoriserade serviceverkstad om dessa råd inte löser problemet.

8.2 Byte av lampan

Produkten har en innerbelysning bestående av en LED-lampa med lång livslängd.

Endast servicepersonal får byta ut lampan. Kontakta din auktoriserade serviceverkstad.

8.3 Stängning av dörren

1. Rengör dörrtätningarna.
2. Justera dörren vid behov. Se monteringsanvisningarna.
3. Byt vid behov ut defekta dörrtätningar. Kontakta auktoriserat servicecenter.

9. BULLER

Vissa ljud hörs under normal användning (kompressor, cirkulation av köldmedel).

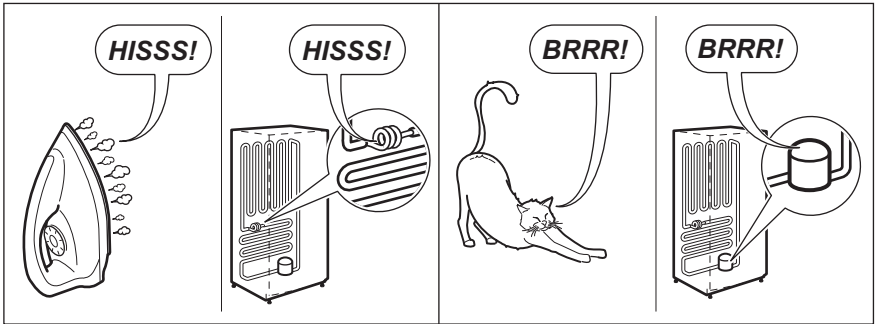
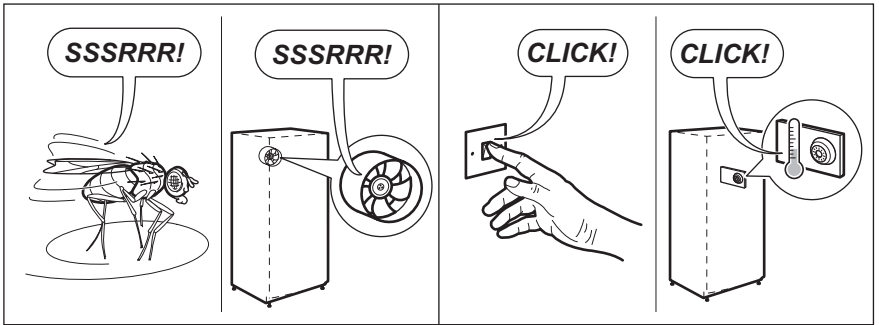
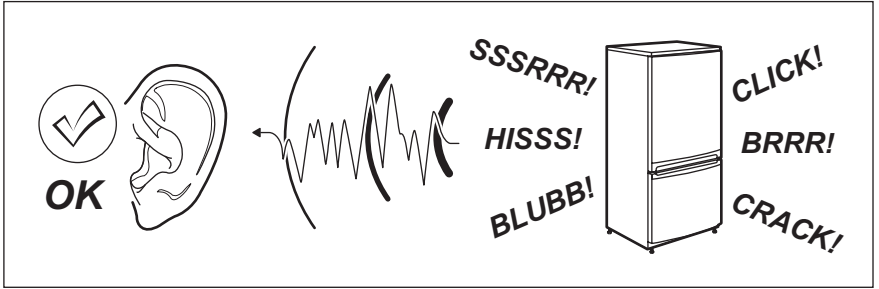

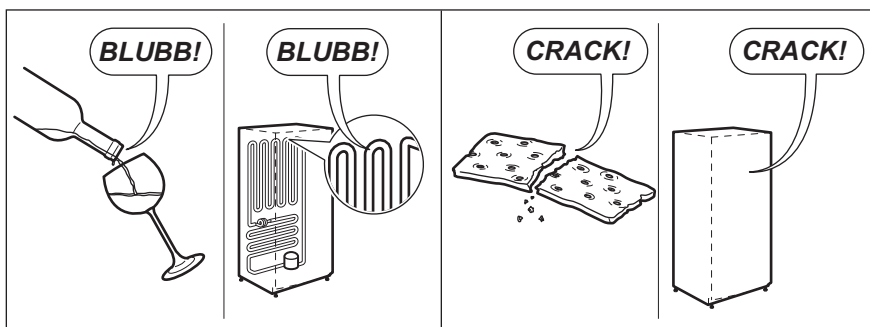

10. TEKNISKA DATA

10.1 Informationsblad

Varumärke	Electrolux
Modell	ERC3195AOW 923586003
Kategori	3. Kylskåp-kylaggregat och Kylskåp med ett 0-gradigt fack
Energieffektivitetsklass	A++
Energiförbrukning kWh per år, baserad på resultat från standardiserade provningar under 24 timmar. Den verkliga energiförbrukningen beror på hur apparaten används och var den placeras	129
Förvaringsvolym i liter, kyl	200
Förvaringsvolym i liter, stjärna	-
Förvaringsvolym i liter, källarzon	-
Förvaringsvolym i liter, vin	-
Förvaringsvolym i liter, total	275
Förvaringsvolym i liter, frys	-
Förvaringsvolym i liter, sval	75
Förvaringsvolym i liter, annat utrymme	-
Stjärnmärkning av frysutrymme med största förvaringsvolym (l)	Ingen
Designtemperatur i annat utrymme > 14°C (°C), om något	-
Frostfri (J/N), kyl	Ja
Frostfri (J/N), frys	-

Säkerhet vid strömavbrott i h	-
Infrysningskapacitet* i kg/24 tim	-
Klimatklass	SN-N-ST-T
Lägsta omgivningstemperatur vid vilken denna apparat är avsedd att användas, i °C	10
Högsta omgivningstemperatur vid vilken denna apparat är avsedd att användas, i °C	43
Akustiskt buller dB(A) re1 pW	37
Inbyggd apparat J/N	Ja
Denna apparat är avsedd att uteslutande användas för förvaring av vin J/N	Nej

10.2 Ytterligare teknisk data

Inbyggnadsmått	
Höjd	1780 mm
Bredd	560 mm
Djup	550 mm

Nätspänning	230 - 240 V
Frekvens	50 Hz

Teknisk information finns på typskylten som sitter på insidan eller utsidan av produkten och på energietiketten.

11. MILJÖSKYDD

Återvinn material med symbolen . Återvinn förpackningen genom att placera den i lämpligt kärl. Bidra till att skydda vår miljö och vår hälsa genom att återvinna avfall från elektriska och elektroniska produkter. Släng inte

produkter märkta med symbolen  med hushållsavfallet. Lämna in produkten på närmaste återvinningsstation eller kontakta kommunkontoret.

www.electrolux.com/shop



222377179-A-332019

