

► RCB83724MX

DA	Brugsanvisning Køle-/fryseskab	2
FI	Käyttöohje Jääpakastin	15
NO	Bruksanvisning Kombiskap	29
PT	Manual de instruções Combinado	42
SV	Bruksanvisning Kyl-frys	57

USER MANUAL



AEG

INDHOLDSFORTEGNELSE

1. OM SIKKERHED.....	2
2. SIKKERHEDSANVISNINGER.....	4
3. INSTALLATION.....	6
4. BETJENING.....	6
5. DAGLIG BRUG.....	9
6. VEDLIGEHOLDELSE OG RENGØRING.....	10
7. FEJLFINDING.....	11
8. TEKNISKE DATA.....	13

FOR PERFEKTE RESULTATER

Tak fordi du valgte dette produkt fra AEG. Vi har skabt det, så du kan nyde en uovertruffen funktionsevne i mange år med nyskabende teknologi, der gør livet lettere – funktioner, som du ikke finder i almindelige apparater. Brug et par minutter på at læse mere – så du kan få det bedste ud af det.

Besøg vores websted for at:



Få rådgivning, brochurer, fejlfinding, serviceinformation:

www.aeg.com/webselfservice



Registrere dit produkt for bedre service:

www.registeraeg.com



Købe tilbehør, forbrugsvarer og originale reservedele til dit apparat:

www.aeg.com/shop

KUNDEPLEJE OG SERVICE

Brug altid originale reservedele.

Sørg for at have følgende data tilgængelig, når du kontakter vores autoriserede servicecenter: Model, PNC, serienummer.

Du finder oplysningerne på maskinens typeskilt.

 Advarsel/Forsigtig-Sikkerhedsanvisninger

 Generelle oplysninger og gode råd

 Miljøoplysninger

Ret til ændringer uden varsel forbeholdes.

1. OM SIKKERHED

Læs brugsanvisningen grundigt, før apparatet installeres og tages i brug. Producenten påtager sig intet ansvar for eventuelle skader, der er resultatet af forkert installation eller brug. Opbevar altid brugsanvisningen på et sikkert og tilgængeligt sted til senere opslag.

1.1 Sikkerhed for børn og andre udsatte personer

- Apparatet kan bruges af børn fra 8 år og opefter samt af personer med nedsat fysisk, sensorisk eller psykisk funktionsevne, eller som mangler den nødvendige erfaring eller viden, hvis de er under opsyn eller er blevet instrueret i at bruge apparatet på en sikker måde samt forstår de medfølgende farer.
- Dette apparat kan bruges af børn mellem 3 og 8 år og personer med omfattende og komplekst handicap, hvis de er blevet instrueret korrekt.
- Børn på under 3 år skal holdes på afstand af apparatet, med mindre de overvåges konstant.
- Børn må ikke lege med apparatet.
- Børn må ikke udføre rengøring og vedligeholdelse på apparatet uden opsyn.
- Opbevar al emballage utilgængeligt for børn, og bortskaf det korrekt.

1.2 Generelt om sikkerhed

- Dette apparat er beregnet til husholdningsbrug eller lignende anvendelse, som f.eks.:
 - Stuehuse, kantineområder i butikker, på kontorer og i andre arbejdsmiljøer
 - Af kunder på hoteller, moteller, bed & breakfast og andre miljøer af indkvarteringstypen
- ADVARSEL: Sørg for, at der er frit gennemtræk gennem udluftninger, både i apparatets kabinet og i et evt. indbygningselement.
- ADVARSEL: Brug ikke mekaniske redskaber eller andre kunstige hjælpemidler til at fremskynde optøningen, medmindre de er anbefalet af producenten.
- ADVARSEL: Undgå at beskadige kølekredsløbet.
- ADVARSEL: Brug ikke el-apparater indvendig i køleskabet, med mindre det er anbefalet af producenten.

- Undlad at bruge højtryksrensere eller damp til at rengøre apparatet.
- Rengør apparatet med en fugtig, blød klud. Brug kun et neutralt rengøringsmiddel. Brug ikke slibende midler, skuresvampe, opløsningsmidler eller metalgenstande.
- Opbevar ikke eksplosive stoffer, som f.eks. aerosolbeholdere med brændbar drivgas, i dette apparat.
- Hvis netledningen er beskadiget, skal den af sikkerhedsgrunde udskiftes af producenten, et autoriseret servicecenter eller en tekniker med tilsvarende kvalifikationer.

2. SIKKERHEDSANVISNINGER

2.1 Installation



ADVARSEL!

Apparatet må kun installeres af en sagkyndig.

- Fjern al emballagen.
- Undlad at installere eller bruge et beskadiget apparat.
- Følg installationsvejledningen, der følger med apparatet.
- Vær altid forsigtig, når du flytter apparatet, da det er tungt. Brug altid sikkerhedshandsker og lukket fodtøj.
- Sørg for, at luften kan cirkulere omkring apparatet.
- Vent mindst 4 timer, inden du slutter apparatet til strømforsyningen efter første installation eller efter at have vendt døren. Dette er for, at olien kan løbe tilbage i kompressoren.
- Inden der udføres nogen form for arbejde på apparatet (f.eks. vending af døren), skal stikket altid tages ud af kontakten.
- Installer ikke apparatet tæt på radiatorer eller komfurer, ovne eller kogeplader.
- Udsæt ikke apparatet for regn.
- Installer ikke apparatet, hvor der er direkte sollys.
- Monter ikke apparatet på områder, der er for fugtige eller for kolde.

- Når du flytter apparatet, skal du løfte op i forkanten, så gulvet ikke bliver ristet.

2.2 Tilslutning, el



ADVARSEL!

Risiko for brand og elektrisk stød.



ADVARSEL!

Ved placering af apparatet skal du sørge for, at forsyningsledningen ikke sætter sig fast eller bliver beskadiget.



ADVARSEL!

Brug ikke adaptere med flere stik og forlængerledninger.

- Apparatet skal tilsluttes strøm m/jord, jvf. Stærkstrømsreglementet.
- Sørg for, at parametrene på typeskiltet er kompatible med de elektriske data for strømforsyningen.
- Brug altid en korrekt monteret lovlig stikkontakt.
- Pas på, du ikke beskadiger de elektriske komponenter (f.eks. netstik, netledning, kompressor). Kontakt det autoriserede servicecenter eller en

- elektriker for at skifte de elektriske komponenter.
- Netledningen skal være under niveauet for netstikket.
- Sæt først netstikket i stikkontakten ved installationens afslutning. Sørg for, at der er adgang til elstikket efter installationen.
- Undgå at slukke for apparatet ved at trække i netledningen. Tag altid selve netstikket ud af kontakten.

2.3 Brug



ADVARSEL!

Risiko for personskade, forbrændinger, elektrisk stød eller brand.



Dette apparat indeholder brændbar gas, isobutan (R600a), en naturgas med høj biologisk nedbrydelighed. Vær omhyggelig med ikke at forårsage skade på kølekredsløbet, der indeholder isobutan.

- Apparats specifikationer må ikke ændres.
- Anbring ikke el-apparater (f.eks. ismaskiner) i apparatet, medmindre det er angivet på apparatet som egnet af producenten.
- Hvis der opstår skader på kølekredsløbet, skal du sørge for, at der ikke er åben ild eller antændelseskilder i rummet. Luft ud i rummet.
- Lad ikke varme ting røre apparatets plastdele.
- Sæt ikke drikkevarer med kulsyre (brus) i fryserafdelingen. Dette vil skabe tryk på drikkevarerne.
- Opbevar ikke brandfarlig gas og væsker i apparatet.
- Undlad at bruge brændbare produkter eller ting, der er fugtet med brændbare produkter, i apparatet eller i nærheden af eller på dette.
- Rør ikke ved kompressoren eller kondensatoren. De er varme.
- Rør ikke ved ting fra fryserafdelingen, hvis dine hænder er våde eller fugtige.

- Indfrys ikke madvarer, der har været optøet.
- Følg opbevaringsanvisningerne på emballagen til frostvaren.
- Pak madvaren ind i fødekontaktmateriale, inden den lægges i fryseren.

2.4 Indvendig belysning



ADVARSEL!

Risiko for elektrisk stød.

- Den type lampe, der anvendes til dette apparat, er kun til husholdningsapparater. Det må ikke bruges til anden belysning.

2.5 Vedligeholdelse og rengøring



ADVARSEL!

Risiko for skader på mennesker eller apparat.

- Sluk for apparatet, og tag stikket ud af kontakten inden vedligeholdelse.
- Apparats kølesystem indeholder kulbrinter. Kun en faguddannet person må udføre vedligeholdelse og opladning af enheden.
- Undersøg jævnligt apparats afløb, og rengør det, hvis det er nødvendigt. Hvis afløbet er blokeret, ophobes afrimningsvandet i bunden af apparatet.

2.6 Service

- Kontakt det autoriserede servicecenter for at få repareret apparatet.
- Brug kun originale reservedele.

2.7 Bortskaffelse



ADVARSEL!

Risiko for personskade eller kvælning.

- Tag stikket ud af kontakten.
- Klip elledningen af, og kassér den.
- Fjern lågen, så børn og kæledyr ikke kan blive lukket inde i apparatet.
- Apparats kølekredsløb og isoleringsmaterialer er ozonvenlige.

- Isoleringsskummet indeholder brændbar gas. Kontakt din genbrugsplads ang. oplysninger om, hvordan apparatet bortskaffes korrekt.

- Undgå at beskadige delene til køleenheden, der befinder sig i nærheden af varmeveksleren.

3. INSTALLATION



ADVARSEL!

Se kapitlerne om sikkerhed.

3.1 Opstilling

Apparatet kan installeres et tørt sted med god udluftning, hvor rumtemperaturen passer til den anførte klimaklasse på apparatets typeskilt:

Klima-klasse	Omgivelsestemperatur
SN	+10°C til +32°C
N	+16°C til +32°C
ST	+16°C til +38°C
T	+16°C til +43°C

3.2 Tilslutning, el

- Inden tilslutning til lysnettet skal det kontrolleres, at spændingen og frekvensen på mærkepladen svarer til boligens forsyningsstrøm.
- Apparatet skal tilsluttes strøm m/jord, jvf. Stærkstrømsreglementet. Stikket på netledningen har en kontakt til dette formål. Hvis der ikke er jord på stikkontakten, tilsluttes apparatet en særskilt jordforbindelse iht. Stærkstrømsreglementet. Spørg en autoriseret installatør til råds.
- Producenten fralægger sig ethvert ansvar, hvis de nævnte sikkerhedsregler ikke overholdes.
- Apparatet er i overensstemmelse med EU-direktiverne.

3.3 Installation og genplacering af CLEANAIR CONTROL-filteret

Ved leveringen ligger kulfilteret i en plastpose for at sikre korrekt funktion. Filteret skal sættes i holderen, inden der tændes for apparatet.

1. Åbn holderen.
2. Tag filteret ud af plastposen.
3. Indsæt filteret i holderen.
4. Luk holderen.

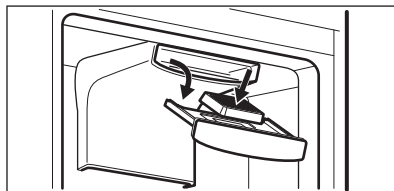

En gang om året bør det aktive kulfilter skiftes for at sikre, at det virker optimalt.

Nye filtre med aktivt kul fås i hvidevarerforretninger.



Kulfilteret er en forbrugsvare og er derfor ikke omfattet af garantien.

3.4 Installation af apparatet og vending af dør



Se særskilt vejledning om installation (krav til lufttilførsel, nivellering) og vending af dør.

4. BETJENING

4.1 Kontrolpanel

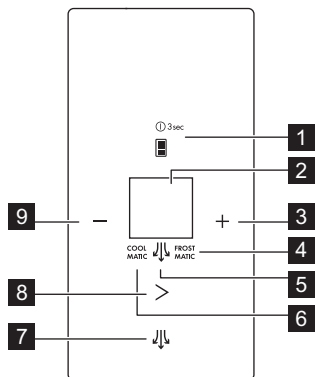

1. Afdelingsvælgertast og ON/OFF-tast
2. Display
3. Tast for højere temperatur
4. FROSTMATIC-indikator
5. ExtraHumidity-indikator
6. COOLMATIC-indikator
7. ExtraHumidity-tast
8. Mode-tast
9. Tast for lavere temperatur

Den foruddefinerede knaplyd kan ændres ved at trykke på tasten for højere temperatur og tasten for lavere

temperatur samtidigt i 3 sekunder. Ændringen kan tilbagesættes.

Display

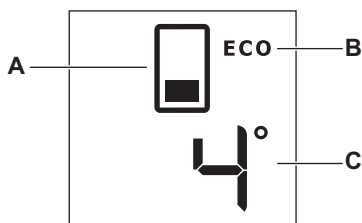

- A. Afdelingsindikator
B. ECO-tilstand

- C. Temperatur-afdelingsindikator

4.2 ON/OFF

Sæt stikket til apparatet i stikkontakten.

Apparatet slås automatisk TIL, når det tilsluttes til stikkontakten.

1. Slå apparatet FRA ved at trykke på ON/OFF-tasten i 3 sekunder.
2. Slå apparatet TIL ved at trykke på ON/OFF-tasten.

4.3 Indstilling af temperatur

1. Vælg køleskabs- eller fryserafdeling ved at trykke på afdelingsvælgertasten.
2. Tryk på tasten for højere eller lavere temperatur for at indstille den ønskede temperatur.

Standardtemperaturindstillingerne:

- +4 °C for køleskab;
- -18 °C for fryser.

Temperaturindikatoren viser temperaturen.



Når den højeste eller laveste temperatur er indstillet, vil tryk på tasten igen ikke ændre temperaturindstillingen. Der høres et lydsignal.

4.4 Aktiv tilstand

Aktiv tilstand giver mulighed for at ændre hvilken som helst indstilling i apparatet.

For at slå aktiv tilstand til skal du åbne lågen og holde hvilken som helst knap inde i 1 sekund, indtil der høres et lydssignal.
Ikonet lyser.



Den aktive tilstand slås automatisk fra efter 30 sekunder.

4.5 Temperatur-boost-funktioner COOLMATIC og FROSTMATIC

Temperatur-boost-funktionerne nedsætter hurtigt temperaturen i den ønskede afdeling for at opnå den korrekte opbevaring af madvarer. Det anbefales at aktivere COOLMATIC for at køle varerne hurtigere og for at undgå at opvarme de andre fødevarer i køleskabet, og aktivere funktionen FROSTMATIC for at nedsætte temperaturen hurtigt i fryseren, så friske fødevarer kan indfrys hurtigere.



Disse funktioner stopper automatisk, som følger:

- COOLMATIC efter 6 timer,
- FROSTMATIC efter 52 timer.

1. Tryk på funktionstasten én gang for at tænde COOLMATIC. COOLMATIC-lampen lyser.
2. For at tænde COOLMATIC og FROSTMATIC samtidigt, skal du trykke på funktionstasten to gange. COOLMATIC og FROSTMATIC-indikatorerne vises
3. Tryk på funktionstasten tre gange for at tænde FROSTMATIC. FROSTMATIC-lampen lyser.
4. For at deaktivere funktionerne skal du trykke på tasten indtil FROSTMATIC og/eller COOLMATIC-indikatorerne slukkes.

4.6 ECO-funktion

ECO-funktionen er aktiveret, hvis den indstillede temperatur for den ønskede afdeling er, som følger :

- 4 °C for køleskab;
- -18 °C for fryser

ECO-funktionens indikator vises, når funktionen er aktiveret.



Disse indstillinger garanterer minimalt energiforbrug og korrekt opbevaring af madvarer.

4.7 ExtraHumidity-funktion

Hvis du har behov for at forøge fugtigheden i køleskabet, tilrådes det at aktivere ExtraHumidity-funktionen.

1. Tryk på tasten ExtraHumidity for at slå funktionen til. Kontrollampen ExtraHumidity lyser.
2. For at deaktivere funktionen skal du trykke på tasten ExtraHumidity, indtil ExtraHumidity-kontrollampen slukkes.

4.8 DEMO-funktion

Med DEMO-funktionen kan du betjene panelet uden at tænde for apparatet.

- For at aktivere funktionen skal du trykke 9 gange på funktionstast, indtil der vises **dE** på displayet.
- For at deaktivere funktionen skal du trykke på funktionstast i ca. 10 sekunder. Apparatet vender tilbage til almindelig tilstand.

4.9 Alarm for høj temperatur

Temperaturstigning i frostrummet (f.eks. på grund af et tidligere strømsvigt, eller døren har været åben) vises ved at:

- at afdelingsvælgertasten og afdelingsindikatoren blinker;
- akustisk alarm.

Tryk på en vilkårlig tast for at nulstille alarmen.

Lydalarmlampen afbrydes.

Alarmindikatorerne fortsætter med at blinke, indtil de normale forhold er genoprettet.

4.10 Alarm for åben dør

En alarm lyder, hvis døren står åben i få minutter. Alarmen for åben dør bliver vist ved:

- at afdelingsvælgertasten og afdelingsindikatoren blinker;
- akustisk alarm.

Når forholdene igen er normale (døren er lukket), stopper alarmen. Når alarmen

lyder, kan den afbrydes ved at trykke på en vilkårlig knap.

5. DAGLIG BRUG



ADVARSEL!

Se kapitlerne om sikkerhed.

5.1 Første gang, apparatet tændes



FORSIGTIG!

Før stikket sættes i stikkontakten, og der tændes for skabet første gang, skal du lade apparatet stå lodret i mindst 4 timer. Dette sikrer tilstrækkelig tid til, at olien løber tilbage i kompressoren. Ellers kan kompressoren eller de elektroniske komponenter tage skade.

5.2 Opbevaring af frosne madvarer

Når apparatet tændes igen efter en længere periode, hvor det ikke har været anvendt, skal det køre i mindst 2 timer med funktionen FROSTMATIC slået til, inden der lægges madvarer ind. Fryseskufferne gør, at du hurtigt og nemt kan finde de madvarer, du skal bruge. Hvis der skal opbevares store mængder madvarer, tages alle skuffer ud, undtagen nederste skuffe, der skal blive siddende for at sikre god luftcirkulation. På alle hylder er det muligt at anbringe madvarer, som stikker ud over hylderne. Dog skal der være mindst 15 mm ud til døren.

5.3 Nedfrysning af friske madvarer

Fryseafdelingen er velegnet til indfrysning af friske madvarer og til opbevaring af frosne og dybfrosne madvarer i lang tid.

Du behøver ikke ændre indstilling, før du nedfryser små mængder friske madvarer.

Inden indfrysning af friske madvarer startes FROSTMATIC-funktionen mindst 24 timer, før madvarerne lægges i fryseafdelingen.

Læg de madvarer, der skal indfryses, i det øverste rum.

Den maksimale mængde madvarer, der kan indfryses på 24 timer, står på typepladen.

Indfrysingsprocessen varer 24 timer: I dette tidsrum må der ikke lægges andre madvarer i, som skal indfryses.

Når indfrysningen er slut, vendes der tilbage til den ønskede temperatur (se "FROSTMATIC-funktionen").



I så fald kan temperaturen i køleafdelingen komme under 0 °C. Hvis det sker, sættes termostatknapen på en varmere indstilling.

5.4 Opbevaring af mad i et køleskab

Læg låg på maden eller pak den ind, især hvis den lugter stærkt.

Placer maden, så luften kan cirkulere frit rundt om den.

Opbevar maden på alle hylder, ikke tættere end 20 mm fra bagvæggen og 15 mm fra lågen.

5.5 FreshBox-modul

Skuffen i modulet er velegnet til opbevaring af friske madvarer, såsom fisk, kød og skaldyr, da temperaturen er lavere her end i resten af køleskabet.

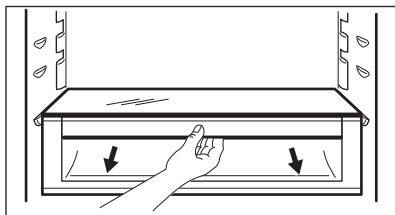
**FORSIGTIG!**

Før du sætter FreshBox-modulet ind i apparatet eller tager det ud, skal du trække MaxiBox-skuffen og dækglasset ud.

FreshBox-modulet er forsynet med skinner. Når modulet skal fjernes fra køleskabet trækkes det udad, og kurven fjernes ved at vippe fronten nedad.

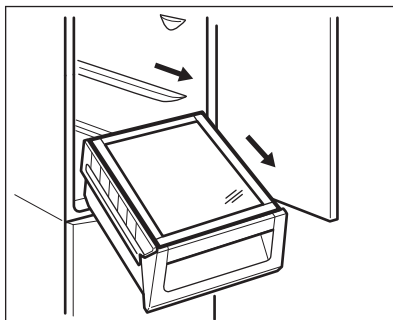
**5.6 DYNAMICAIR**

Køleskabet er udstyret med en funktion, der afkøler maden hurtigt og holder mere ensartet temperatur i skabet.

Enheden aktiveres automatisk efter behov, f.eks. for hurtigt at opnå den ønskede temperatur, efter at døren er blevet åbnet, eller hvis omgivelsestemperaturen er høj.

6. VEDLIGEHOLDELSE OG RENGØRING**ADVARSEL!**

Se kapitlerne om sikkerhed.

6.1 Indvendig rengøring

Inden apparatet tages i brug bør det vaskes indvendig (inkl. tilbehør) med lunkent vand tilsat neutral sæbe for at fjerne den typiske lugt af nyt apparat. Tør grundigt efter.

**FORSIGTIG!**

Brug ikke vaskemidler, skurepulver, chlor eller oliebaseerede rengøringsmidler, da de beskadiger finishets overflade.

6.2 Regelmæssig rengøring**FORSIGTIG!**

Undgå at trække i, flytte eller beskadige evt. rør og/eller ledninger i apparatet.

**FORSIGTIG!**

Undgå at beskadige kølesystemet.

Apparatet skal jævnlig rengøres:

1. Vask det indvendigt, inkl. tilbehør, med lunkent vand tilsat neutral sæbe.
2. Efterse jævnlig dørpakningerne, og tør dem af, så de er rene og fri for belægninger.
3. Skyl og tør grundigt af.
4. Rens kondensatoren og kompressoren bag på skabet med en børste, hvis der er adgang til dem. Dette øger apparatets ydeevne og sparer strøm.

6.3 Afrimning af køleskabet

Under normal drift afrimes fordampere i køleafdelingen automatisk, hver gang motorkompressoren standser.

6.4 Afrimning af fryseren

Fryserrummet er af frost free-typen. Det betyder, at der ikke dannes rim, når det

er tændt, hverken på de indvendige vægge eller på madvarerne.

6.5 Pause i brug

Tag følgende forholdsregler, når apparatet ikke skal bruges i længere tid:

1. Tag stikket ud af stikkontakten.
2. Tag al maden ud.
3. Rengør apparatet inkl. alt tilbehør.
4. Lad døren/dørene stå åben for at forebygge ubehagelig lugt.

7. FEJLFINDING



ADVARSEL!

Se kapitlerne om sikkerhed.

7.1 Hvis noget går galt...

Problemer	Mulige årsager	Løsning
Apparatet støjer.	Apparatet står ikke stabilt.	Kontrollér, om apparatet står stabilt.
Lydsignalet eller den visuelle alarm er slået til.	Der er tændt for apparatet for nylig, eller temperaturen er stadig for høj.	Se "Alarm/lampe for åben dør" eller "Alarm/lampe for høj temperatur".
	Temperaturen i apparatet er for høj.	Se "Alarm/lampe for åben dør" eller "Alarm/lampe for høj temperatur".
Pæren lyser ikke.	Pæren er i standby.	Luk døren, og åbn den.
	Pæren er defekt.	Kontakt det nærmeste autoriserede servicecenter.
Kompressoren kører hele tiden.	Temperaturen er indstillet forkert.	Se kapitlet "Betjening"/"Betjeningspanel".
	Der blev lagt for store mængder madvarer i på samme tid.	Vent nogle få timer, og kontrollér så temperaturen igen.
	Der er for høj stuetemperatur.	Se klimaklassediagrammet på typepladen.
	Madvarerne var for varme, da de blev lagt i apparatet.	Lad madvarerne komme ned på stuetemperatur, før de lægges i.
	Funktionen FROSTMATIC er tændt	Se "FROSTMATIC-funktion".
	Funktionen COOLMATIC er tændt	Se "COOLMATIC-funktion".

Problemer	Mulige årsager	Løsning
Kompressoren starter ikke straks, når der er trykket på FROSTMATIC-knappen, eller når temperaturen er ændret.	Det er normalt og skyldes ikke fejl.	Kompressoren starter efter noget tid.
Kompressoren starter ikke straks, når der er trykket på COOLMATIC-knappen, eller når temperaturen er ændret.	Det er normalt og skyldes ikke fejl.	Kompressoren starter efter noget tid.
Der løber vand inde i køleskabet.	Vandafløbet er tilstoppet.	Rens vandafløbet.
	Madvarer forhindrer, at vandet løber ned i vandbeholderen.	Sørg for, at madvarerne ikke rører ved bagpladen.
Der løber vand ud på gulvet.	Smeltevandsafløbet er ikke tilsluttet fordampningsbakken over kompressoren.	Tilslut smeltevandsafløbet til fordampningsbakken.
Temperaturen kan ikke indstilles.	FROSTMATIC- eller COOLMATIC-funktionen er slået til.	Sluk for FROSTMATIC eller COOLMATIC manuelt, eller vent, indtil funktionen nulstilles automatisk, for at indstille temperaturen. Se under "FROSTMATIC- eller COOLMATIC-funktionen".
DEMO vises på displayet.	Apparatet er i demo-tilstand.	Hold funktionstast nede i ca. 10 sekunder, indtil der lyder en lang advarsel, og displayet slukker et kort øjeblik.
Temperaturen i apparatet er for lav/høj.	Temperaturen er ikke indstillet korrekt.	Vælg en højere/lavere temperatur.
	Madvarernes temperatur er for høj.	Lad madvarerne køle ned til stuetemperatur, før de sættes i skabet.
	Der blev opbevaret for store mængder mad på samme tid.	Læg færre madvarer i ad gangen.
	Funktionen FROSTMATIC er tændt	Se "FROSTMATIC-funktion".
	Funktionen COOLMATIC er tændt	Se "COOLMATIC-funktion".

Problemer	Mulige årsager	Løsning
Apparatets sidepaneler er varme.	Dette er en normal tilstand, der forårsages af varmevekslerens drift.	Sørg for, at der er et mellemrum på mindst 30 mm mellem hver side af apparatet og det omgivende møbel, når den omgivende temperatur overskrider 38 °C.
Der er for meget kondenseret vand på køleskabets bagste væg.	Lågen blev åbnet for hurtigt.	Åbn kun lågen, når det er nødvendigt.
	Lågen blev ikke lukket helt.	Sørg for, at lågen er helt lukket.
	Opbevaret mad blev ikke pakket ind.	Pak mad ind i velegnet emballage, inden det opbevares i apparatet.
Lågen åbner ikke nemt.	Du forsøgte at åbne lågen igen, lige efter den blev lukket.	Vent nogle få sekunder mellem lukning og genåbning af lågen.



Hvis rådet ikke fører til det ønskede resultat, skal du kontakte det nærmeste autoriserede servicecenter.

Pæren må kun skiftes af et godkendt servicecenter. Kontakt dit autoriserede servicecenter.

7.2 Udskiftning af pæren

Apparatet er forsynet med en indvendig LED-pære med lang holdbarhed.

8. TEKNISKE DATA

8.1 Produktdatablad

Varemærk	AEG
Model	RCB83724MX 925055244
Kategori	7.Køleskab med fryseboks
Energieffektivitetsklasse	A++
Elforbrug i kWh/år på grundlag af standardiserede prøvningsresultater for 24 timer. Det faktiske elforbrug vil afhænge af, hvordan apparatet anvendes og dets placering	248
Nettorumfang i liter, køleskab	250
Nettorumfang i liter, Star	-

Nettorumfang i liter, Cellar-zone	-
Nettorumfang i liter, vinskab	-
Nettorumfang i liter, samlet	341
Nettorumfang i liter, fryser	91
Nettorumfang i liter, køle/fryseapparater	-
Nettorumfang i liter, køleskab	-
Stjernemærkning af fryserum med højeste netto- umfang (l)	****
Designtemperatur for andet rum > 14 °C (°C), hvis det er relevant	-
Frostfri (J/N), køleskab	Ja
Frostfri (J/N), fryser	Ja
Optøningstid ved strømafbrydelse i timer	19
Indfrysningsskapacitet i kg/24 t	10
Klimaklasse	SN-N-ST-T
Laveste temperatur, som apparatet er beregnet til brug i °C	10
Højeste temperatur, som apparatet er beregnet til brug i °C	43
Emission af støj dB(A) re 1 pW	43
Apparat beregnet til indbygning J/N	Nej
Apparatet er udelukkende beregnet til opbevaring af vin J/N	Nej

8.2 Yderligere tekniske data

Højde	2000 mm
Bredde	595 mm
Dybde	647 mm

Spænding	230 - 240 V
Hyppeghed	50 Hz

De tekniske specifikationer fremgår af mærkeplade udvendigt eller indvendigt i apparatets samt af energimærket.

9. MILJØHENSYN

Genbrug materialer med symbolet .
Anbring emballagematerialet i passende beholdere til genbrug. Hjælp med at beskytte miljøet og menneskelig sundhed samt at genbruge affald af elektriske og elektroniske apparater.

Kasser ikke apparater, der er mærket med symbolet , sammen med husholdningsaffaldet. Lever produktet tilbage til din lokale genbrugsplads eller kontakt din kommune.

SISÄLTÖ

1. TURVALLISUUSTIEDOT.....	15
2. TURVALLISUUSOHJEET.....	17
3. ASENNUKSET.....	19
4. KÄYTTÖ.....	19
5. PÄIVITTÄINEN KÄYTTÖ.....	22
6. HOITO JA PUHDISTUS.....	23
7. VIANMÄÄRITYS.....	24
8. TEKNISEET TIEDOT.....	26

TÄYDELLISTEN TULOSTEN SAAVUTTAMISEKSI

Kiitämme teitä tämän AEG-tuotteen valitsemisesta. Olemme kehittäneet tämän tuotteen tarjotaksemme teille huipputason suorituskyvyn moneksi vuodeksi. Laitteen innovatiiviset teknologiat tekevät elämästänne yksinkertaisempaa – kyseisiä ominaisuuksia ei välttämättä löydy tavallisista laitteista. Käyttäkää muutama minuutti lukemiseen, jotta voitte hyödyntää laitteen ominaisuudet parhaalla mahdollisella tavalla.

Vieraile verkkosivullamme:



Saadaksesi käyttöön liittyviä neuvoja, esitteitä, vianmääritysohjeita ja huolto-ohjeita:

www.aeg.com/webselfservice



Tuotteen rekisteröimiseksi parempaa huoltoa varten:

www.registeraeg.com



Ostaaksesi laitteesi lisävarusteita, kulutusosia ja alkuperäisiä varaosia:

www.aeg.com/shop

ASIAKASPALVELU JA HUOLTO

Suosittellemme alkuperäisten varaosien käyttöä.

Pidä seuraavat tiedot saatavilla ottaessasi yhteyttä valtuutettuun huoltoliikkeeseemme. Malli, tuotenumero, sarjanumero.

Kyseiset tiedot löytyvät laitteen arvokilvestä.

 Varoitukset/huomautukset ja turvallisuusohjeet

 Yleisohjeet ja vinkit

 Ympäristönsuojelu

Oikeus muutoksiin pidätetään.

1. TURVALLISUUSTIEDOT

Lue laitteen mukana toimitetut ohjeet ennen laitteen asennusta ja käyttöä. Valmistaja ei ota vastuuta henkilövahingoista tai vahingoista, jotka aiheutuvat virheellisestä asennuksesta tai käytöstä. Säilytä ohjeita

aina varmassa ja helppopääsyisessä paikassa tulevia käyttökertoja varten.

1.1 Lasten ja taitamattomien henkilöiden turvallisuus

- Vähintään 8 vuotta täyttäneet lapset ja sellaiset henkilöt, joiden fyysiset, sensoriset tai henkiset kyvyt eivät ole tähän riittäviä tai joilla ei ole laitteen tuntemusta tai kokemusta sen käytöstä, saavat käyttää tätä laitetta ainoastaan silloin, kun heidän turvallisuudestaan vastaava henkilö valvoo ja ohjaa heitä käyttämään laitetta turvallisesti ja ymmärtämään sen käyttöön liittyvät vaarat.
- 3-8-vuotiaat lapset ja erittäin vakavasti liikuntarajoitteiset henkilöt saavat käyttää tätä laitetta, jos heitä on ohjattu asianmukaisesti.
- Alle 3-vuotiaat lapset tulee pitää kaukana laitteesta, ellei heitä valvota jatkuvasti.
- Älä anna lasten leikkiä laitteella.
- Lapset eivät saa puhdistaa laitetta tai suorittaa laitteeseen käyttäjän huoltotoimenpiteitä.
- Kaikki pakkaukset tulee pitää lasten ulottumattomissa ja hävittää asianmukaisesti.

1.2 Yleiset turvallisuusohjeet

- Laite on tarkoitettu käytettäväksi kotiympäristöissä ja vastaavissa ympäristöissä, kuten:
 - maatalot, henkilöstön keittiöympäristöt liikkeissä, toimistoissa ja muissa työympäristöissä
 - hotellien, motellien ja muiden majatalojen asiakkaiden käyttöympäristöt.
- VAROITUS: Pidä kalusteeseen asennetun laitteen syvennyksen tai kalustekaapin ilmanvaihtoaukot vapaina.
- VAROITUS: Älä yritä nopeuttaa sulatusta mekaanisilla tai muilla sellaisilla välineillä, joita valmistaja ei ole neuvonut käyttämään.
- VAROITUS: Varo, ettei jäähdytysputkisto vaurioidu.

- **VAROITUS:** Älä käytä sähkölaitteita elintarvikkeiden säilytystiloissa, elleivät ne ole valmistajan suosittelemaa tyyppiä.
- Älä suihkuta vettä tai käytä höyryä laitteen puhdistamiseen.
- Puhdista laite kostealla pehmeällä liinalla. Käytä vain mietoja puhdistusaineita. Älä käytä hankausainetta, hankaavia pesulappuja, liuottimia tai metalliesineitä.
- Älä säilytä laitteessa räjähtäviä aineita, kuten syttyvien ponneaineiden aerosolipulloja.
- Jos virtajohto vaurioituu, sen saa vaaratilanteiden välttämiseksi vaihtaa vain valmistaja, valtuutettu huoltoliike tai vastaava ammattitaitoinen henkilö.

2. TURVALLISUUSOHJEET

2.1 Asennus



VAROITUS!

Asennuksen saa suorittaa vain ammattitaitoinen henkilö.

- Poista kaikki pakkausmateriaalit.
- Vaurioitunutta laitetta ei saa asentaa tai käyttää.
- Noudata koneen mukana toimitettuja asennusohjeita.
- Siirrä laitetta aina varoen, sillä se on raskas. Käytä aina suojakäsineitä ja suojaavia jalkineita.
- Varmista, että ilmankierto on hyvä laitteen ympärillä.
- Odota vähintään 4 tuntia ennen laitteen kytkemistä sähköverkkoon ensimmäisen asennuksen tai oven avautumissuunnan vaihtamisen jälkeen. Täten öljy virtaa takaisin kompressoriin.
- Irrota pistoke sähköverkosta aina ennen laitteen käsittelyä (esim. oven avautumissuunnan vaihtamista).
- Älä asenna laitetta lämmittimien tai liesien, uunien tai keittotasojen lähelle.
- Suojaa laite vesisateelta.
- Laitetta ei saa asentaa suoraan auringonvaloon.
- Tätä laitetta ei saa asentaa liian kosteisiin tai kylmiin ympäristöihin.

- Kun siirrät laitetta, nosta sitä etureunasta, jotta naarmuta lattiaa.

2.2 Sähköliitântä



VAROITUS!

Tulipalo- ja sähköiskuvaara.



VAROITUS!

Varmista laitteen sijoittamisen yhteydessä, ettei virtajohto ole jäänyt puristuksiin tai ole vaurioitunut.



VAROITUS!

Älä käytä jakorasioita tai jatkojohtoja.

- Laite on kytkettävä maadoitettuun pistorasiaan.
- Varmista, että arvokilvessä olevat parametrit ovat verkkovirtalähteen sähköarvojen mukaisia.
- Kytke pistoke maadoitettuun pistorasiaan.
- Varmista, etteivät sähköosat vaurioidua (esim. pistoke, virtajohto, kompressori). Ota yhteyttä valtuutettuun huoltopalveluun tai sähköasentajaan sähköosien vaihtamiseksi.
- Virtajohdon on oltava aina pistokkeen alapuolella.

- Kytke pistoke pistorasiaan vasta asennuksen jälkeen. Varmista, että laitteen verkkovirtakytke on ulottuvilla laitteen asennuksen jälkeen.
- Älä vedä virtajohdosta pistoketta irrottaessasi. Vedä aina pistokkeesta.

2.3 Käyttö



VAROITUS!

Henkilövahinkojen, palovammojen tai sähköiskujen tai tulipalon vaara.



Laitte sisältää syttyvää kaasua, isobutaania (R600a), joka on hyvin ympäristöystävällinen maakaasu. Varo, ettei isobutaania sisältävä jäähdytysputkisto vaurioitu.

- Älä muuta laitteen teknisiä ominaisuuksia.
- Älä aseta sähkölaitteita (esim. jäätelökoneita) laitteeseen, ellei valmistaja ole antanut lupaa niiden käyttöön.
- Jos jäähdytysputkisto vaurioituu, varmista, ettei huoneessa ole avotulta ja sytytyslähteitä. Huolehdi hyvästä ilmanvaihdosta.
- Älä anna kuumien esineiden koskea laitteen muoviosia.
- Älä aseta virvoitusjuomia pakastimeen. Muutoin juomasäiliöön muodostuu painetta.
- Älä säilytä tulenarkoja kaasuja tai nesteitä laitteessa.
- Älä aseta laitteeseen, sen lähelle tai päälle syttyviä tuotteita tai syttyviin tuotteisiin kostutettuja esineitä.
- Älä kosketa kompressoriin tai lauhduttimeen. Ne ovat kuumia.
- Älä poista pakastimen tuotteita tai kosketa niihin, jos kätesi ovat märät tai kosteat.
- Älä pakasta uudelleen jo sulaneita elintarvikkeita.
- Noudata pakasteiden pakkauksessa olevia säilytysohjeita.
- Kääri ruoat elintarvikkeiden käyttöön tarkoitettuun materiaaliin ennen niiden asettamista pakastimeen.

2.4 Sisävalo



VAROITUS!

Sähköiskun vaara.

- Tässä laitteessa käytetty lampputyyppi on tarkoitettu vain kodinkoneiden valaistukseen. Älä käytä sitä rakennuksen valaisemiseen.

2.5 Hoito ja puhdistus



VAROITUS!

Virheellinen käyttö voi aiheuttaa henkilövahinkoja tai laitteen vaurioitumisen.

- Kytke laite pois toiminnasta ja irrota pistoke pistorasiasta ennen ylläpitotoimien aloittamista.
- Laitteen jäähdytysyksikkö sisältää hiilivetyä. Ainoastaan pätevä alan ammattilainen saa huoltaa yksikköä ja täyttää sen uudelleen.
- Tarkista laitteen poistoaukko säännöllisesti ja puhdistu se tarvittaessa. Jos poistoaukko on tukossa, sulanut vesi kerääntyy laitteen pohjalle.

2.6 Huoltopalvelu

- Kun laite on korjattava, ota yhteyttä valtuutettuun huoltopalveluun.
- Käytä vain alkuperäisiä varaosia.

2.7 Hävittäminen



VAROITUS!

Henkilövahinko- tai tukehtumisvaara.

- Irrota pistoke pistorasiasta.
- Leikkaa johto irti ja hävitä se.
- Poista ovi, jotta lapset ja eläimet eivät voisi jäädä kiinni laitteen sisälle.
- Tämän laitteen jäähdytysputkistossa ja eristysmateriaaleissa ei ole otsonikerrokselle haitallisia aineita.
- Eristevaahto sisältää tulenarkaa kaasua. Kysy lisätietoa laitteen oikeaoppisesta hävittämisestä paikalliselta viranomaiselta.
- Älä vaurioita lämmönvaihtimen lähellä olevaa jääkaapin osaa.

3. ASENNUS



VAROITUS!

Lue turvallisuutta koskevat luvut.

3.1 Sijoittaminen

Asenna tämä laite kuivaan ja hyvin tuuletettuun sisätilaan, jossa ympäristön lämpötila vastaa laitteen arvokilvessä mainittua ilmastoluokkaa:

Ilmasto- luokka	Ympäristölämpötila
SN	+10°C – +32°C
N	+16 °C – +32°C
ST	+16 °C – +38°C
T	+16 °C – +43 °C

3.2 Sähköliitäntä

- Ennen kuin kytket laitteen verkkovirtaan, tarkista, että arvokilvessä mainittu jännite ja taajuus vastaavat verkkovirran arvoja.
- Laite on kytkettävä maadoitettuun pistorasiaan. Virtajohdon pistoke on varustettu maadoituskoskettimella. Jos pistorasia, johon laite kytketään, ei ole maadoitettu, ota yhteys sähköasentajaan ja pyydä asentajaa kytkemään laite erilliseen maadoitusliittimeen voimassa olevien määräysten mukaisesti.
- Valmistaja ei vastaa millään tavalla vahingoista, mikäli edellä olevia turvallisuusohjeita ei ole noudatettu.
- Tämä kodinkone täyttää Euroopan yhteisön direktiivien vaatimukset.

4. KÄYTTÖ

4.1 Käyttöpaneeli

3.3 CLEANAIR CONTROL-suodattimen asennus ja vaihto

Toimitettaessa suodatin on pakattu muovipussiin toimintakyvyn säilyttämiseksi. Suodatin täytyy sijoittaa rasiaan ennen kodinkoneen käynnistämistä.

1. Avaa rasia.
2. Ota suodatin muovipussista.
3. Kiinnitä suodatin rasiaan.
4. Sulje rasia.

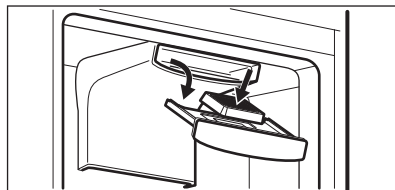

Parhaan tehon säilyttämiseksi tulee hiilisuodatin vaihtaa kerran vuodessa.

Aktiivihiiisuodattimia on saatavissa valtuutetuista huoltoliikkeistä.



Hiilisuodatin on kulutusosa eikä se kuulu takuun piiriin.

3.4 Laitteen asennus ja luukun avautumissuunnan vaihtaminen



Katso erilliset asennusta ja avautumissuunnan vaihtoa koskevat ohjeet (ilmankieroa ja tasapainotusta koskevat vaatimukset).

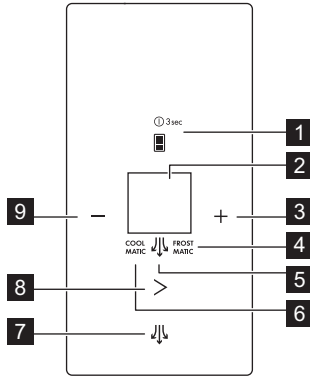

1. Osaston valintapainike ja ON/OFF-painike
2. Näyttö
3. Lämpötilan lisäyspainike
4. FROSTMATIC -merkkivalo
5. ExtraHumidity -merkkivalo
6. COOLMATIC -merkkivalo
7. ExtraHumidity -painike
8. Mode -painike
9. Lämpötilan alennuspainike

Esimääritettyjä painikkeiden ääniä voidaan säätää painamalla samanaikaisesti lämpötilan lisäys- ja

alennuspainiketta 3 sekunnin ajan. Asetusta voidaan säätää.

Näyttö

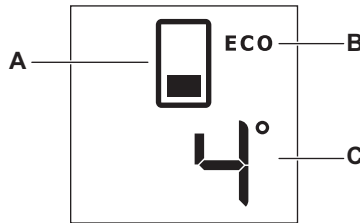

- A. Osaston merkkivalo
- B. ECO -tila

- C. Lämpötilaosaston merkkivalo

4.2 ON/OFF

Kytke laite sähköverkkoon.

Laite kytkeytyy päälle automaattisesti, kun se kytketään sähköverkkoon.

1. Kytke laite pois päältä painamalla ON/OFF-painiketta 3 sekunnin ajan.
2. Kytke laite päälle painamalla ON/OFF-painiketta.

- +4°C jääkaappiosastossa
 - -18 °C pakastinosastossa.
- Lämpötilanäyttö näyttää asetetun lämpötilan.



Kun olet asettanut maksimi- tai minimilämpötilan, lämpötila-asetus ei muutu painiketta uudelleen painaessa. Äänimerkki kuuluu.

4.3 Lämpötilan säätäminen

1. Valitse jääkaappi- tai pakastinosasto painamalla osaston valintapainiketta.
2. Aseta haluamasi lämpötila painamalla lämpötilan lisäys- tai laskupainiketta.
Oletuslämpötila-asetukset:

4.4 Aktiivinen tila

Aktiivinen tila mahdollistaa laitteen minkä tahansa asetuksen muuttamisen.

Kytke aktiivinen tila päälle avaamalla luukku tai pitämällä mitä tahansa

painiketta alhaalla yhden sekunnin ajan, kunnes laitteesta kuuluu äänimerkki. Kuvakkeet syttyvät.

- i** Aktiivinen tila kytkeytyy automaattisesti pois päältä 30 sekunnin kuluttua.

4.5 Lämpötilan tehostustoiminnot COOLMATIC ja FROSTMATIC

Lämpötilan tehostustoiminnot laskevat lämpötilan nopeasti valitussa osastossa elintarvikkeiden asianmukaista säilytystä varten. Suosittelemme COOLMATIC-toiminnon käyttämistä tuotteiden nopeampaan jäädytykseen, jotta muut jääkaapissa olevat elintarvikkeet eivät lämpenisi. FROSTMATIC-toiminto laskee nopeasti pakastimen lämpötilaa tuoreiden elintarvikkeiden nopeampaa pakastamista varten.

- i** Kyseinen toiminto kytkeytyy automaattisesti pois päältä seuraavasti:
- COOLMATIC 6 tunnin kuluttua,
 - FROSTMATIC 52 tunnin kuluttua.

1. Kytke COOLMATIC-toiminto toimintaan painamalla toimintopainiketta kerran. Merkkivalo COOLMATIC syttyy.
2. Kytke COOLMATIC-toiminto ja FROSTMATIC-toiminto samanaikaisesti toimintaan painamalla toimintopainiketta kaksi kertaa.

Merkkivalot COOLMATIC ja FROSTMATIC syttyvät.

3. Kytke FROSTMATIC-toiminto toimintaan painamalla toimintopainiketta kolme kertaa. Merkkivalo FROSTMATIC syttyy.
4. Voit kytkeä toiminnot pois päältä painamalla toimintopainiketta, kunnes merkkivalot FROSTMATIC ja/tai COOLMATIC sammuvat.

4.6 ECO -toiminto

ECO-toiminto kytkeytyy toimintaan, jos haluamasi osaston lämpötila-asetus on seuraavanlainen:

- 4 °C jääkaappiosastossa
- -18 °C pakastinosastossa

ECO-toiminnon merkkivalo syttyy, kun toiminto kytketään päälle.

- i** Tämä asetus takaa minimaalisen energiankulutuksen ja oikeaoppiset elintarvikkeiden säilytysolosuhteet.

4.7 ExtraHumidity -tila

Jääkaapin kosteustasoa voidaan lisätä ExtraHumidity-toiminnolla.

1. Käynnistä toiminto painamalla painiketta ExtraHumidity. Merkkivalo ExtraHumidity syttyy.
2. Voit kytkeä toiminnon pois päältä painamalla ExtraHumidity-painiketta, kunnes merkkivalo ExtraHumidity sammuu.

4.8 DEMO -tila

DEMO -tila mahdollistaa paneelin käyttämisen kytkemättä laitetta toimintaan.

- Kytke tila päälle painamalla painiketta -tilapainike 9 kertaa, kunnes näyttöön tulee näkyviin **DE**.
- Kytke tila pois päältä painamalla painiketta -tilapainike noin 10 sekunnin ajan. Laite palaa normaaliin toimintatilaan.

4.9 Korkean lämpötilan hälytys

Kun pakastimen sisälämpötila kohoaa (esimerkiksi sähkökatkon jälkeen tai kun ovi on auki):

- osaston valintapainikkeen ja merkkivalon vilkkuminen
- äänimerkki.

Nollaa hälytys mitä tahansa painiketta painamalla.

Äänimerkki sammuu.

Hälytyksen merkkivalot vilkkuvat, kunnes normaalit olosuhteet palautuvat.

4.10 Ovihälytys

Jos ovi on auki muutaman minuutin ajan, laitteesta kuuluu äänimerkki. Oven aukiolo ilmaistaan seuraavasti:

- osaston valintapainikkeen ja merkkivalon vilkkuminen

- äänimerkki.

Kun olosuhteet ovat palautuneet normaaleiksi (ovi suljettu), äänimerkki sammuu. Hälytyksen aikana merkkiäänä voidaan sammuttaa painamalla mitä tahansa painiketta.

5. PÄIVITTÄINEN KÄYTTÖ



VAROITUS!

Lue turvallisuutta koskevat luvut.

5.1 Ensimmäinen käynnistäminen



HUOMIO!

Jätä laite pystyasentoon vähintään 4 tunnin ajaksi ennen pistokkeen liittämistä pistorasiaan ja laitteen käyttöönottoa. Näin varmistetaan, että öljy palaa kompressoriin. Muutoin kompressorin tai elektroniset komponentit voivat vaurioitua.

5.2 Pakasteiden säilyttäminen

Kun käytät pakastinta ensimmäistä kertaa tai pitkän käyttämättömän jakson jälkeen, anna laitteen toimia vähintään 2 tunnin ajan FROSTMATIC-toiminnolla. Pakastuslaatikoiden ansiosta löydät haluamasi pakkauksen helposti ja nopeasti. Jos pakastat suuren määrän elintarvikkeita, poista kaikki laatikot alalaatikkoa lukuun ottamatta. Alalaatikon on oltava paikallaan, jotta ilmankierto toimii asianmukaisesti. Kaikille hyllyille on mahdollista sijoittaa elintarvikkeita, jotka tulevat korkeintaan 15 mm oven yli.

5.3 Tuoreiden elintarvikkeiden pakastaminen

Pakastinosasto soveltuu tuoreiden elintarvikkeiden pakastamiseen sekä valmispakasteiden pitkäaikaiseen säilyttämiseen.

Kun pakastat pieniä määriä tuoreita elintarvikkeita, asetusta ei tarvitse muuttaa.

Kun pakastat tuoretta ruokaa, aktivoi FROSTMATIC-toiminto vähintään 24 tuntia ennen elintarvikkeiden asettamista pakastinosastoon.

Laita pakastettavat elintarvikkeet yläosastoon.

24 tunnin aikana pakastettavien elintarvikkeiden enimmäismäärä on merkitty arvokilpeen.

Pakastuminen kestää 24 tuntia: tänä aikana pakastimeen ei saa lisätä uusia pakastettavia ruokia.

Kun pakastuminen on päättynyt, palauta lämpötila normaaliin säilytyslämpötilaan (katso kohta "FROSTMATIC-toiminto").



Tässä tilassa jääkaappiosaston lämpötila voi laskea alle 0 °C. Aseta lämpötilan säädin tällöin suuremman lämpötila-asetuksen kohdalle.

5.4 Elintarvikkeiden säilyttäminen jääkaappiosastossa

Peitä ruoka kannella tai kääri se folioon tms. erityisesti, kun ruoka on voimakastuoksuisista.

Sijoita elintarvikkeet jääkaappiin siten, että ilma pääsee kiertämään vapaasti niiden ympärillä.

Säilytä elintarvikkeita kaikilla hyllyillä vähintään 20 mm päässä takaseinästä ja 15 mm päässä ovesta.

5.5 FreshBox -moduuli

Moduulin sisällä oleva laatikko soveltuu tuoreiden elintarvikkeiden, kuten kalan, lihan ja äyriäisten säilyttämiseen, sillä laatikon lämpötila on alhaisempi kuin muualla jääkaapissa.

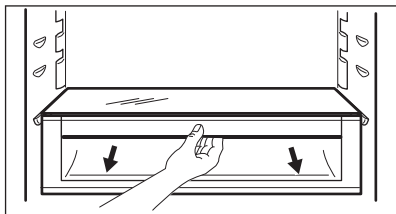

HUOMIO!

Vedä ulos MaxiBox-laatikko ja lasisuojaus ennen FreshBox-moduulin asettamista laitteeseen tai sen poistamista.

FreshBox-moduuli sisältää kannatinkiskot. Kun haluat poistaa moduulin jääkaappiosastosta, vedä moduulia itseesi päin ja poista kori kallistaen sen etuosaa alaspäin.

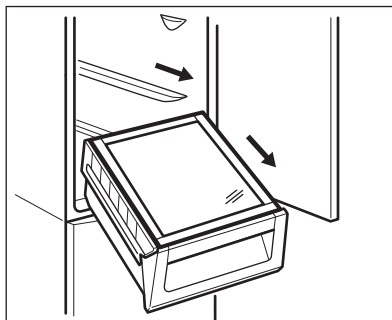

5.6 DYNAMICAIR

Jääkaappiosastossa on laite, joka mahdollistaa elintarvikkeiden nopean jäähdyttämisen ja tasaisemman osaston lämpötilan.

Laite aktivoituu automaattisesti esimerkiksi oikean lämpötilan palauttamiseksi nopeasti oven avaamisen jälkeen tai silloin, kun ympäristön lämpötila on korkea.

6. HOITO JA PUHDISTUS



VAROITUS!

Lue turvallisuutta koskevat luvut.

6.1 Sisätilan puhdistaminen

Ennen kuin otat laitteen käyttöön, pese sisäosat ja kaikki kaapin sisälle sijoitettavat varusteet haalealla vedellä ja miedolla pesuaineella poistaaksesi uudelle laitteelle tyyppillisen hajun. Kuivaa pinnat ja varusteet lopuksi huolellisesti.



HUOMIO!

Älä käytä puhdistusaineita, hankaavia jauheita, klooria tai öljypohjaisia puhdistusaineita, sillä ne vahingoittavat pintoja.

6.2 Säännöllinen puhdistus



HUOMIO!

Älä vedä, siirrä tai vahingoita laitteen sisällä olevia putkia ja/tai kaapeleita.



HUOMIO!

Varo vahingoittamasta jäähdytysjärjestelmää.

Laite on puhdistettava säännöllisesti:

1. Puhdista sisäosa ja varusteet lämpimällä vedellä ja käsitiskiaineella.
2. Tarkista oven tiivisteet säännöllisesti ja pyyhi ne puhtaaksi.
3. Huuhtele ja kuivaa huolellisesti.
4. Jos mahdollista, puhdista laitteen takaosassa sijaitsevat lauhdutin ja kompressorin harjalla. Tämä parantaa laitteen suorituskykyä ja säästää energiaa.

6.3 Jääkaapin sulattaminen

Normaalikäytössä huurretta poistuu automaattisesti jääkaappiosaston höyrystimestä aina kompressorin pysähtyessä.

6.4 Pakastimen sulattaminen

Pakastinosasto on huurtumaton. Tämä merkitsee sitä, että huurretta ei muodostu laitteen toiminnan aikana pakastinosaston sisäseiniin eikä pakkausten päälle.

6.5 Jos laitetta ei käytetä pitkään aikaan

Jos laitetta ei ole tarkoitus käyttää pitkään aikaan, suorita seuraavat toimenpiteet:

1. Kytke laite irti verkkovirrasta.
2. Ota kaikki ruoat pois.
3. Puhdista laite ja kaikki lisävarusteet.
4. Jätä ovi/ovet raolleen, jotta laitteen sisälle ei muodostu epämiellyttävää hajua.

7. VIANMÄÄRITYS



VAROITUS!

Lue turvallisuutta koskevat luvut.

7.1 Käyttöhäiriöt

Ongelma	Mahdollinen syy	Ratkaisu
Laitteen käyntiääni on kova.	Laitetta ei ole tuettu kunnon paikalleen.	Tarkista, onko laite vakaa.
Äänimerkki tai visuaalinen hälytys on päällä.	Pakastin on juuri kytketty päälle tai lämpötila on vielä liian korkea.	Katso kohta "Ovihälytys / avoimen oven hälytysmerkkivalo" tai "Korkean lämpötilan hälytys/hälytysmerkkivalo".
	Laitteen lämpötila on liian korkea.	Katso kohta "Ovihälytys / avoimen oven hälytysmerkkivalo" tai "Korkean lämpötilan hälytys/hälytysmerkkivalo".
Valo ei syty.	Lamppu on valmiustilassa.	Sulje ja avaa ovi.
	Lamppu on palanut.	Ota yhteyttä valtuutettuun huoltoliikkeeseen.
Kompressori käy jatkuvasti.	Lämpötila on asetettu virheellisesti.	Katso kohta "Käyttö"/"Käyttöpaneeli".
	Laitteeseen on pantu monia elintarvikkeita samanaikaisesti.	Odoti muutama tunti ja tarkista lämpötila uudelleen.
	Huoneen lämpötila on liian korkea.	Katso ilmastoluokan taulukko arvokilvestä.

Ongelma	Mahdollinen syy	Ratkaisu
	Ruoka on pantu kodinkoneeseen liian lämpimänä.	Anna ruoan jäähtyä huoneen lämpötilaan ennen pakastamista.
	FROSTMATIC-toiminto on kytketty.	Katso kohta "FROSTMATIC-toiminto".
	COOLMATIC-toiminto on kytketty.	Katso kohta "COOLMATIC-toiminto".
Kompressori ei käynnisty heti FROSTMATIC-painikkeen painamisen tai lämpötilan muuttamisen jälkeen.	Tämä on normaalia, eikä tarkoita vikaa.	Kompressori käynnistyy jonkin ajan kuluttua.
Kompressori ei käynnisty heti COOLMATIC-painikkeen painamisen tai lämpötilan muuttamisen jälkeen.	Tämä on normaalia, eikä tarkoita vikaa.	Kompressori käynnistyy jonkin ajan kuluttua.
Vettä valuu jääkaapin sisälle.	Veden tyhjennysaukko on tukossa.	Puhdista veden tyhjennysaukko.
	Elintarvikkeet estävät veden valumisen vedenkeruukaloon.	Tarkista, että elintarvikkeet eivät kosketa takaseinään.
Vettä valuu lattialle.	Sulatusvesiaukkoa ei ole liitetty kompressorin yläpuolella olevaan haihdutusastiaan.	Kiinnitä sulatusveden poistoputki haihdutusastiaan.
Lämpötilaa ei voi säätää.	FROSTMATIC tai COOLMATIC-toiminto on kytketty päälle.	Kytke FROSTMATIC tai COOLMATIC pois päältä manuaalisesti tai odota, kunnes toiminto nollautuu automaattisesti lämpötilan asettamiseksi. Katso kohta "FROSTMATIC- tai COOLMATIC-toiminto".
DEMO tulee näkymään näyttöön.	Laitte on esitystilassa.	Pitä -tilapainike-painiketta painettuna noin 10 sekunnin ajan, kunnes kuulet pitkän äänimerkin ja näyttö sammuu lyhyeksi ajaksi.
Laitteen lämpötila on liian alhainen tai korkea.	Lämpötilaa ei ole säädetty oikein.	Säädä lämpötila korkeammaksi/alhaisemmaksi.
	Ruoat ovat liian lämpimiä.	Anna ruokien lämpötilan laskea huoneen lämpötilaan ennen kuin laitat ruoat laitteeseen.

Ongelma	Mahdollinen syy	Ratkaisu
	Laitteeseen on lisätty monia elintarvikkeita yhdellä kertaa.	Aseta laitteeseen vähemmän ruokia yhdellä kertaa.
	FROSTMATIC-toiminto on kytkettyä.	Katso kohta "FROSTMATIC-toiminto".
	COOLMATIC-toiminto on kytkettyä.	Katso kohta "COOLMATIC-toiminto".
Laitteen sivupaneelit ovat lämpimiä.	Tämä on normaalia ja se johtuu lämmönvaihtimen toiminnasta.	Varmista, että etäisyys kalusteisiin on vähintään 30 mm laitteen molemmilla puolilla ympäristölämpötilan ollessa yli 38 °C.
Jääkaapin takaseinässä on liikaa lauhdevettä.	Ovea on avattu liian tiheään.	Avaa ovi vain tarvittaessa.
	Ovea ei ole suljettu kunnolla.	Varmista, että ovi on suljettu kunnolla.
	Säilytettäviä elintarvikkeita ei ole kääritty.	Kääri elintarvikkeet asianmukaiseen pakkaukseen ennen niiden asettamista kaappiin.
Ovi ei avaudu helposti.	Yritit avata oven välittömästi sen sulkemisen jälkeen.	Odota muutama sekunti oven sulkemisen jälkeen ennen kuin avaat oven uudelleen.



Jos ongelmaa ei ratkaista ohjeiden avulla, ota yhteyttä paikalliseen valtuutettuun huoltoliikkeeseen.

7.2 Lampun vaihtaminen

Laitteessa on pitkäikäinen LED-sisävalo. Vain huoltoliike saa vaihtaa lampun. Ota yhteys valtuutettuun huoltoliikkeeseen.

8. TEKNISET TIEDOT

8.1 Tuoteselosteella

Tavaramerkki	AEG
Malli	RCB83724MX 925055244
Luokka	7.Jääpakastin
Energiatehokkuusluokka	A++
Vuotuinen energiankulutus kilowattitunteina vuodessa, perutuen perustestien tuloksiin 24 tunnin aikana. Tosiasiallinen energiankulutus riippuu laitteen käyttötavoista ja laitteen sijoituksesta	248

Käyttötilavuus litraa, jääkaappi	250
Käyttötilavuus litraa, Star	-
Käyttötilavuus litraa, kellarialue	-
Käyttötilavuus litraa, viini	-
Varastotilavuus litraa, yhteensä	341
Käyttötilavuus litraa, pakastin	91
Käyttötilavuus litraa, viileäkaappi	-
Käyttötilavuus litraa, muut osastot	-
Tähtiluokitus pakastinokerolle, jonka tilavuus on suu- rin (l)	****
Muiden osien rakenteelliset lämpötilat > 14 °C (°C),	-
Frost free (K/E), jääkaappi	Kyllä
Frost free (K/E), pakastin	Kyllä
Sähkökatkosuojattu h	19
Pakastuskyky kg/24h	10
Ilmastoluokka	SN-N-ST-T
Alhaisin ympäristön lämpötila, jossa laitetta on tar- koitus käyttää, ° C	10
Korkein ympäristön lämpötila, jossa laitetta on tar- koitus käyttää, ° C	43
Akustinen melu dB(A) re1 pW	43
Integroitu laite K/E	Ei
Tämä laite on tarkoitettu ainoastaan viinin säilyttämi- seen K/E	Ei

8.2 Tekniset lisätiedot

Korkeus	2000 mm
Leveys	595 mm
Syvyys	647 mm

Jännite	230 - 240 V
Taajuus	50 Hz

Tekniset tiedot on merkitty laitteen ulkopuolelle tai sisäpuolelle kiinnitettyyn arvokilpeen ja energiatarraan.

9. YMPÄRISTÖNSUOJELU

Kierrätä materiaalit, jotka on merkitty merkillä . Kierrätä pakkaus laittamalla se asianmukaiseen kierrätysastiaan.

Suojele ympäristöä ja ihmisten terveyttä kierrättämällä sähkö- ja elektroniikkaromut. Älä hävitä merkillä  merkittyjä kodinkoneita kotitalousjätteen

mukana. Palauta tuote paikalliseen kierrätyskeskukseen tai ota yhteyttä paikalliseen viranomaiseen.

INNHold

1. SIKKERHETSINFORMASJON.....	29
2. SIKKERHETSANVISNINGER.....	31
3. MONTERING.....	33
4. BRUK.....	33
5. DAGLIG BRUK.....	36
6. STELL OG RENGJØRING.....	37
7. FEILSØKING.....	38
8. TEKNISKE DATA.....	40

FOR PERFEKTE RESULTATER

Takk for at du har valgt dette AEG-produktet. Vi har konstruert det for å gi deg perfekt ytelse i mange år, med innovativ teknologi som bidrar til å gjøre livet enklere – egenskaper som du kanskje ikke finner i ordinære produkter. Vi vil bed deg bruke noen øyeblikk til å lese denne, for å få mest mulig ut av produktet. Gå inn på nettstedet vårt for å:



Få råd om bruk, finne brosjyrer, feilsøking, serviceinformasjon:

www.aeg.com/webselfservice



Registrer produktet ditt for å få bedre service:

www.registeraeg.com



Kjøp tilbehør, forbruksvarer og originale reservedeler til produktet ditt:

www.aeg.com/shop

KUNDESTØTTE OG SERVICE

Bruk alltid originale reservedeler.

Når du kontakter vår autoriserte serviceavdeling, må du sørge for å ha følgende data for hånden: Modell, PNC (produktnummer), serienummer.

Informasjonen finner du på typeskiltet.

 Advarsel/Forsiktig – Sikkerhetsinformasjon

 Generell informasjon og tips

 Miljøinformasjon

Med forbehold om endringer.

1. SIKKERHETSINFORMASJON

Les medfølgende instruksjoner grundig før du installerer og bruker apparatet. Produsenten er ikke ansvarlig for personskader eller andre skader som følge av feilaktig montering eller bruk. Hold alltid instruksjonene på et trygt og tilgjengelig sted for fremtidig referanse.

1.1 Sikkerhet for barn og utsatte mennesker

- Dette apparatet kan brukes av barn fra 8 år og oppover og personer med reduserte fysiske, sensoriske eller mentale evner eller manglende erfaring og kunnskap hvis de har tilsyn eller får instruksjon i sikker bruk av apparatet og forstår hvilke farer som kan inntreffe.
- Apparatet kan brukes av barn mellom 3 og 8 år og personer med svært omfattende og komplekse funksjonsnedsettelse, hvis de har fått de riktige instruksjonene.
- Barn yngre enn 3 år må holdes på avstand fra apparatet hvis de ikke er under tilsyn hele tiden.
- Ikke la barn leke med apparatet.
- Rengjøring og vedlikehold av apparatet skal ikke utføres av barn med mindre de er under tilsyn.
- Oppbevar all emballasje utilgjengelig for barn, og kast den i samsvar med lokale reguleringer.

1.2 Generell sikkerhet

- Dette produktet er ment å brukes i husholdninger og lignende applikasjoner som:
 - Gårdshus; ansattes kjøkkenområder i butikker, kontorer og andre arbeidsmiljøer
 - Av kunder i hoteller, moteller, bed and breakfast og andre boligtype miljøer
- ADVARSEL: Påse at ventilasjonsåpninger i produktets kabinett eller i innebygde konstruksjoner ikke blokkeres.
- ADVARSEL: Bruk ikke mekaniske enheter eller andre metoder for å akselerere avfrostingsprosessen unntatt de som anbefales av produsenten.
- ADVARSEL: Du må ikke skade kjølekretsen.
- ADVARSEL: Bruk ikke elektriske produkter inne i oppbevaringshyllene på produktet, med mindre de er av den typen som anbefales av produsenten.

- Bruk ikke vannspray og damp for å rengjøre produktet.
- Rengjør produktet med en fuktet myk klut. Bruk kun nøytrale vaskemidler. Bruk ikke slipeprodukter, slipende rengjøringsputer, løsemidler eller metallobjekter.
- Oppbevar ikke eksplosive stoffer som aerosolbeholdere med brennbart drivstoff i dette produktet.
- Hvis strømkabelen blir skadet, må den skiftes av produsenten, autorisert servicesenter eller annen kvalifisert person for å unngå risiko.

2. SIKKERHETSANVISNINGER

2.1 Installering



ADVARSEL!

Bare en kvalifisert person må montere dette produktet.

- Fjern all emballasje.
- Ikke monter eller bruk et skadet apparat.
- Følg installasjonsanvisningene som følger med apparatet.
- Vær alltid forsiktig når du flytter apparatet. Det er tungt. Bruk alltid vernebriller og lukket fottøy.
- Påse at luft kan sirkulere rundt apparatet.
- Ved første installering eller etter reversering av døren, vent minst 4 timer før du kobler apparatet til strømforsyningen. Dette påser at oljen renner tilbake til kompressoren.
- Før du gjør noe med apparatet (for eksempel reversering av døren), fjern støpselet fra stikkkontakten.
- Installer ikke apparatet i nærheten av radiatorer eller komfyrer, ovner eller kokeplater.
- Utsett ikke apparatet for regn.
- Plasser ikke apparatet i direkte sollys.
- Installer ikke apparatet på meget fuktige eller kalde steder.
- Når du flytter apparatet skal du løfte det i forkant for å unngå riper på gulvet.

2.2 Elektrisk tilkoping



ADVARSEL!

Fare for brann og elektrisk støt.



ADVARSEL!

Når du plasserer produktet, må du sørge for at kabelen ikke er i klem eller skadet.



ADVARSEL!

Ikke bruk grenuttak eller skjøteledninger.

- Apparatet må være jordet.
- Kontroller at parameterne på typeskiltet er kompatible med de elektriske spesifikasjonene til strømforsyningen.
- Bruk alltid et korrekt montert, jordet støpselet.
- Sørg for ikke å forårsake skade på elektriske komponenter (f. eks støpsel, nettkabel, kompressor). Ta kontakt med servicesenteret eller en elektriker for å endre de elektriske komponentene.
- Strømkabelen må ligge under nivået til støpselet.
- Sett ikke støpselet i stikkkontakten før monteringen er fullført. Påse at det er tilgang til stikkkontakten etter monteringen.

- Dra ikke i kablen for å koble fra apparatet. Trekk alltid i selve støpselet.

2.3 Bruk



ADVARSEL!

Fare for skade, brannskader, elektrisk støt eller brann.



Apparatet inneholder brennbare gasser, isobutan (R600a), naturgass med liten innvirkning på miljøet. Vær forsiktig så du ikke forårsaker skade på kjølemiddelkretsen som inneholder isobutan.

- Dette apparatets spesifikasjoner må ikke endres.
- Legg ikke elektriske apparater (f. eks. iskremmaskin) i apparatet med mindre slik anvendelse er oppgitt av produsenten.
- Dersom det skulle oppstå skade på kjølemiddelkretsen, må du kontrollere at det ikke er flammer og antenningskilder i rommet. Luft rommet godt.
- La ikke varme artikler komme i nærheten av plastdelene til apparatet.
- Legg ikke mineralvann i fryseren. Dette vil skape trykk i drikkebeholderen.
- Oppbevar ikke lett antennelig gasser eller væske i apparatet.
- Legg ikke brennbare produkter, eller gjenstander som er fuktet med brennbare produkter, inn i eller i nærheten av apparatet.
- Rør ikke kompressoren eller kondensatoren. De er varme.
- Berør eller ta ikke ut varer fra fryseren med våte/fuktige hender.
- Frys ikke tintet mat på nytt.
- Følg oppbevaringsinstruksjonene på emballasjen for frossen mat.
- Pakk maten i plast eller i en beholder før du setter maten i fryseskabet.

2.4 Innvendig belysning



ADVARSEL!

Fare for elektrisk støt.

- Typen lampe som brukes i dette produktet er kun for husholdningsprodukter. Skal ikke brukes til vanlig belysning.

2.5 Stell og rengjøring



ADVARSEL!

Fare for personskade eller skade på produktet.

- Slå av produktet og trekk støpselet ut av stikkkontakten før rengjøring og vedlikehold.
- Dette produktet inneholder hydrokarbon i kjøleenheten. Vedlikehold og etterfylling av enheten må kun foretas av en kvalifisert person.
- Undersøk regelmessig avløpsrøret til kjøleskapet og rengjør om nødvendig. Hvis avløpet er blokkert, vil vann som har tinet samle seg i bunnen av produktet.

2.6 Service

- Kontakt det autoriserte servicesenteret for å reparere apparatet.
- Det skal bare brukes originale reservedeler.

2.7 Avfallsbehandling



ADVARSEL!

Fare for skade og kvelning.

- Koble produktet fra strømmen.
- Kutt av strømkablen og kast den.
- Fjern døren for å forhindre at barn og dyr blir stengt inne i produktet.
- Kjølemiddelkretsen og isolasjonsmaterialet til dette produktet er ozon-vennlig.
- Isolasjonsskummet inneholder brennbare gasser. Kontakt kommunen din for informasjon om hvordan du kaster produktet på en riktig måte.
- Ikke forårsak skade på den delen av kjøleenheten som er nær varmeveksleren.

3. MONTERING



ADVARSEL!
Se etter i
Sikkerhetskapitlene.

3.1 Plassering

Dette produktet kan monteres på et sted der romtemperaturen samsvarer med den klimaklassen som er oppført på produktet:

Klima-klasse	Omgivelsestemperatur
SN	+10°C til + 32°C
N	+16°C til + 32°C
ST	+16°C til + 38°C
T	+16°C til + 43°C

3.2 Elektrisk tilkøpling

- Før du setter støpselet inn i stikkontakten, forsikre deg om at spenningen og frekvensen som er oppført på typeskiltet samsvarer med strømmettet i hjemmet ditt.
- Produktet må være jordet. Støpselet på strømledningen er utstyrt med jordingskontakt. Dersom husets stikkontakt ikke er jordet, skal produktet koples til en separat jording i overensstemmelse med gjeldende forskrifter. Kontakt en faglært elektriker.
- Produsenten fraskriver seg ethvert ansvar dersom sikkerhetsreglene ikke blir fulgt.
- Dette produktet er i overensstemmelse med EØS-direktivene.

4. BRUK

4.1 Betjeningspanel

3.3 Montere og skifte ut CLEANAIR CONTROL-filteret

Ved levering ligger kullfilteret i en plastpose slik at egenskapene bevares. Filteret bør plasseres bak klaffen før produktet slås på.

1. Åpne skuffen.
2. Ta filteret ut av plastposen.
3. Sett filteret inn skuffen.
4. Lukk skuffen forsiktig.

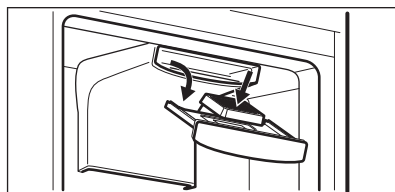

For at kull-luftfilteret skal være mest mulig effektivt, bør det skiftes en gang hvert år.

Hos forhandleren får du kjøpt nye aktive luftfiltre.



Luftfilteret er en forbruksvare og dekkes dermed ikke av garantien.

3.4 Installering av produktet og omhengsling av døren



Se separate instruksjer om montering (ventileringskrav, nivellering) og dørhengsel.

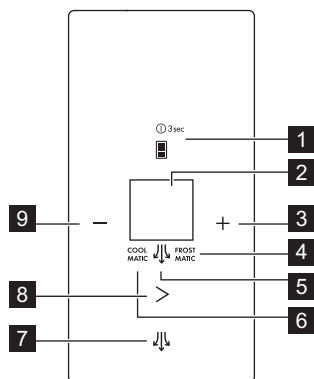

1. Valgknapp for seksjon og ON/OFF-knapp
2. Display
3. Temperatur, plussknapp
4. FROSTMATIC-indikator
5. ExtraHumidity-indikator
6. COOLMATIC-indikator
7. ExtraHumidity-knapp
8. Mode-knapp
9. Temperatur, minusknapp

Det er mulig å endre den forhåndsdefinerte lyden for knapper ved å holde plussknappen og minusknappen

for temperatur inne samtidig i 3 sekunder. Endringen kan tilbakestilles.

Display

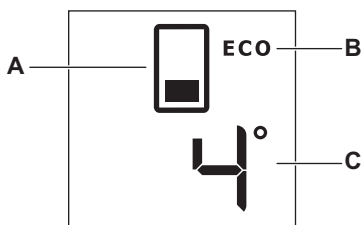

- A. Seksjonsindikator
- B. ECO-modus

- C. Indikator for seksjonstemperatur

4.2 ON/OFF

Koble produktet til stikkontakten.

Produktet slår seg automatisk PÅ når det kobles til et strømuttak.

1. Slå AV produktet ved å trykke ON/OFF knappen i 3 sekunder.
2. Slå PÅ produktet ved å trykke ON/OFF knappen.

4.3 Regulere temperaturen

1. Velg kjøleseksjon eller fryserseksjon ved å trykke på valgknappen for seksjon.
2. Trykk på knappene for temperatur opp eller ned for å stille inn temperaturen som ønskes.

Standard temperaturinnstillinger:

- 4° C for kjøleseksjonen;
- -18° C for fryserseksjonen.

Temperaturindikatoren viser innstilt temperatur.



Når den maksimum eller minimum temperatur er innstilt, vil ikke flere trykk på knappene endre temperaturinnstillingen. Den hørbare lyden høres.

4.4 Aktiv modus

Aktiv modus lar deg endre alle innstillingene i et produkt.

For å slå på aktiv modus, åpne døren eller hold en hvilken som helst knapp inne i 1 sekund, inntil lydsignalet høres. Symbolene tennes.

-  Aktiv modus slås automatisk av etter 30 sekunder.

4.5 Temperatur-boost funksjoner COOLMATIC og FROSTMATIC

Temperatur-boost funksjonene senker temperaturen i den ønskede seksjonen raskt, for forsvarlig oppbevaring av mat. Vi foreslår å aktivere COOLMATIC for å kjøle ned produktene raskere og unngå oppvarming av annen mat som er allerede i kjøleskapet, og FROSTMATIC funksjonen for å gi hurtig temperaturreduksjon i fryseboksen, slik at fersk mat kan fryses ned raskt.

-  Denne funksjonen stopper automatisk på følgende måte:
- COOLMATIC etter 6 timer,
 - FROSTMATIC etter 52 timer.

1. For å slå på COOLMATIC, trykk på modusknappen én gang. COOLMATIC-indikatoren vises.
2. For å skru på COOLMATIC og FROSTMATIC sammen, trykk modusknapp to ganger. COOLMATIC Og FROSTMATIC indikatorene vises.
3. For å slå på FROSTMATIC, trykk på modusknappen tre ganger. FROSTMATIC-indikatoren vises.
4. For å deaktivere funksjonene, trykk modusknappen inntil FROSTMATIC og/eller COOLMATIC indikatorene slås av.

4.6 ECO-modus

ECO modusen aktiveres hvis innstilt temperatur for den ønskede seksjonen er som følger:

- 4° C for kjøleseksjonen;
- -18° C for fryserseksjonen

ECO modus-symbolet vises når funksjonen er aktivert.

-  Denne innstillingen garanterer minimalt strømforbruk og korrekt oppbevaring av matvarer.

4.7 ExtraHumidity-modus

Hvis du trenger å øke fuktigheten i kjøleskapet, foreslår vi å aktivere ExtraHumidity-funksjonen.

1. For å slå på funksjonen, trykk ExtraHumidity.
- ExtraHumidity-indikatoren tennes.
2. For å deaktivere funksjonen, trykk ExtraHumidity knappen til ExtraHumidity indikatoren slås av.

4.8 DEMO-modus

Med DEMO-modus kan du bruke panelet uten å aktivere produktet.

- Trykk på modusknapp 9 ganger for å aktivere modusen, helt til **dE** vises på displayet.
- Trykk på modusknapp i ca. 10 sekunder for å deaktivere modusen. Produktet går tilbake til vanlig modus.

4.9 Alarm ved høy temperatur

Temperaturøkning i fryseseksjonen (for eksempel på grunn av strømbrydd eller fordi døren står åpen) vises slik:

- knappen for seksjonsvalg og seksjonsindikatoren blinker;
- lydsignal.

Trykk på hvilken som helst knapp for å tilbakestille alarmen.

Lydsignalet slås av.

Alarmindikatoren fortsetter å blinke til normale forhold gjenopprettes.

4.10 Alarm ved åpen dør

Hvis døren blir stående åpen i noen minutter, aktiveres en alarm. Alarmen ved åpen dør vises ved:

- knappen for seksjonsvalg og seksjonsindikatoren blinker;
- lydsignal.

Når normale forhold er gjenopprettet (døren er lukket), stopper alarmen. I løpet av en alarmfase kan lydsignalet slås av ved å trykke på en hvilken som helst knapp.

5. DAGLIG BRUK



ADVARSEL!

Se etter i Sikkerhetskapitlene.

5.1 Opprinnelig strøm på



FORSIKTIG!

Før du setter in strømpluggen i støpselet og skrur på kabinettet for første gang, la produktet stå oppreist i minst 4 timer. Dette sørger for at oljen for nok tid til å komme tilbake i kompressoren. Ellers kan kompressoren eller de elektroniske komponentene forårsake skade.

5.2 Oppbevaring av frosne matvarer

Når produktet slås på for første gang eller etter en periode der den ikke var i bruk, må du la den stå på i minst 2 timer med FROSTMATIC-funksjonen slått på. Fryseskuffene sikrer at du enkelt og raskt finner det du leter etter. Skal du oppbevare store mengder mat, kan du ta ut alle skuffene bortsett fra den nederste skuffen, som må være på plass for å gi god luftsirkulasjon. På alle hyllene kan du la matvarene stikke ut 15 mm fra døren.

5.3 Frysing av fersk mat

Fryserdelen passer for frysing av fersk mat, og lagring av frossen og dypfrossen mat over lengre tid.

Det er ikke nødvendig å endre den aktuelle innstillingen når du vil fryse mindre mengder ferske matvarer.

Når du vil fryse ferske matvarer, må FROSTMATIC-funksjonen aktiveres minst 24 timer før varene som skal fryses legges i fryserommet.

Plasser maten som skal fryses i det øverste rommet.

Maksimal mengde mat som kan fryses på 24 timer, er angitt på typeskiltet.

Innfrysingsprosessen varer i ett døgn: i løpet av denne perioden må du ikke legge inn flere matvarer som skal fryses.

Når fryseprosessen er ferdig, går du tilbake til ønsket temperatur igjen (se «FROSTMATIC Funksjon»).



I denne innstillingen kan temperaturen i kjøledelen synke under 0 °C. Hvis dette skjer, stilles temperaturregulatoren tilbake til en varmere innstilling.

5.4 Oppbevare mat i et kjøleskap

Dekk til eller pakk inn maten, særlig hvis den har sterk lukt.

Plasser maten slik at luften kan sirkulere fritt rundt den.

Oppbevar maten på alle hyllene minst 20 mm fra bakveggen og 15 mm fra døren.

5.5 FreshBox-modul

Skuffen egner seg til å lagre ferske matvarer som fisk, kjøtt og sjømat, fordi temperaturen er lavere her enn i resten av kjøleskapet.

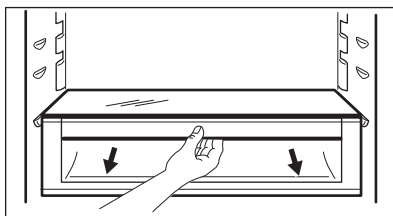

FORSIKTIG!

Før man setter i eller fjerner FreshBox-modulen fra produktet, skal MaxiBox-skuffen og glassdekslet fjernes.

FreshBox-modulen er utstyrt med skinner. Når den fjernes fra kjøleseksjonen, må modulen trekkes mot deg og kurven fjernes ved å vippe fronten ned.

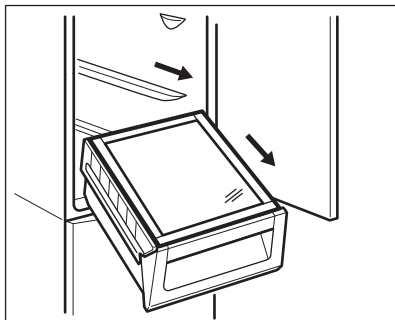

5.6 DYNAMICAIR

Kjøleskapet er utstyrt med en enhet som gir mulighet for rask nedkjøling av mat og jevnere temperatur i skapet.

Denne enheten aktiveres automatisk ved behov, f.eks. for en raskt temperaturgjenvinning etter at døren er åpnet eller når omgivelsestemperaturen er høy.

6. STELL OG RENGJØRING



ADVARSEL!

Se etter i
Sikkerhetskapitlene.

6.1 Rengjøre inne i ovnen

Før du tar produktet i bruk, må du vaske innsiden samt alt utstyr i lunkent vann tilsatt et nøytralt rengjøringsmiddel, for å fjerne den typiske lukten som sitter i flunkende nye produkter. Husk å tørke nøye.



FORSIKTIG!

Ikke bruk kraftige vaskemidler eller skurepulver, klor eller oljebasert vaskemiddel, da dette vil skade finishen.

6.2 Regelmessig rengjøring



FORSIKTIG!

Ikke trekk i, flytt eller påfør skade på noen rør og/eller kabler inne i produktet.



FORSIKTIG!

Ikke ødelegg kjølesystemet.

Utstyret skal rengjøres regelmessig:

1. Rengjør innsiden og tilbehøret med lunkent vann tilsatt litt nøytral såpe.

2. Kontroller dørpakningene regelmessig og vask dem for å sikre at de er rene og fri for matrester.
3. Skyll og tørk grundig.
4. Hvis du kan komme til, rengjøres kondensatoren og kompressoren bak på produktet med en børste. Dette gjør at produktets ytelse blir bedre, og du sparer energi.

6.3 Avising av kjøleskapet

Frost blir automatisk fjernet fra fordampere i kjøleskap-rommet hver gang kompressoren stopper under normal bruk.

6.4 Avriming av fryseren

Fryseseksjonen er frostfri. Det vil si at det ikke danner seg rim mens apparatet er i bruk, verken på veggene eller på maten.

6.5 Perioder uten bruk

Hvis produktet ikke skal brukes over lengre tid tas følgende forholdsregler:

1. Trekk støpselet til produktet ut av stikkontakten.
2. Fjern alle matvarer.
3. Rengjør produktet og alt tilbehøret.
4. La døren/dørene stå på gløtt for å hindre at det dannes ubehagelig lukt.

7. FEILSØKING



ADVARSEL!

Se etter i
Sikkerhetskapitlene.

7.1 Hva du må gjøre hvis...

Problem	Mulig årsak	Løsning
Apparatet er støyende.	Apparatet står ikke stødig.	Kontroller at apparatet står stabilt.
Hørbar eller visuell alarm er på.	Skapet er nettopp slått på eller temperaturen fortsatt er for høy.	Se "Alarm/indikator for åpen dør" eller "Alarm/indikator for høy temperatur".
	Temperaturen i apparatet er for høy.	Se "Alarm/indikator for åpen dør" eller "Alarm/indikator for høy temperatur".
Lampen tennes ikke.	Lampen er i standby-modus.	Lukk døren og åpne den igjen.
	Pæren er defekt.	Kontakt nærmeste autoriserte servicesenter.
Kompressoren arbeider uavbrutt.	Temperaturen er innstilt feil.	Se kapittelet "Bruk"/"Betjeningspanel".
	Mye mat ble lagt i fryseren på en gang.	Vent noen timer og kontroller temperaturen igjen.
	Romtemperaturen er for høy.	Se klimaklassediagrammet på typeplaten.
	Matvarene du la i apparatet var for varme.	Avkjøl matvarer til romtemperatur før du legger de i skapet.
	Funksjonen FROSTMATIC er aktivert.	Se "FROSTMATIC-funksjonen".
Kompressoren starter ikke med en gang når du trykker på FROSTMATIC eller etter at temperaturen er endret.	Funksjonen COOLMATIC er aktivert.	Se "COOLMATIC-funksjonen".
	Dette er normalt, det har ikke oppstått en feil.	Kompressoren starter etter noe tid.
	Dette er normalt, det har ikke oppstått en feil.	Kompressoren starter etter noe tid.

Problem	Mulig årsak	Løsning
Det renner vann inne i kjøleskapet.	Dreneringshullet er tilstoppet.	Rengjør dreneringshullet.
	Matprodukter forhindrer at vannet renner inn i vannopsamlingsbeholderen.	Pass på at ingen matvarer berører bakveggen.
Det renner vann på gulvet.	Smeltevannets utløp er ikke koblet til fordamperskuffen over kompressoren.	Fest smeltevannsrøret til fordamperskuffen.
Temperaturen kan ikke stilles inn.	FROSTMATIC-funksjonen eller COOLMATIC-funksjonen er slått på.	Slå av FROSTMATIC eller COOLMATIC manuelt, eller vent til funksjonen tilbakestilles automatisk for å velge temperaturen. Se "FROSTMATIC-funksjonen eller COOLMATIC-funksjonen".
DEMO vises på displayet.	Apparatet er i demonstrasjonsmodus.	Hold knappen modusknapp nede i ca. 10 sek. til det høres en lang lyd og displayet slukes en kort stund.
Temperaturen i apparatet er for høy/lav.	Temperaturregulatoren er ikke riktig innstilt.	Still inn lavere/høyere temperatur.
	Matvarene har for høy temperatur.	Avkjøl matvarene til romtemperatur før du legger de i skapet.
	For mange matvarer er lagt inn i apparatet samtidig.	Legg færre matvarer inn i apparatet samtidig.
	Funksjonen FROSTMATIC er aktivert.	Se "FROSTMATIC-funksjonen".
	Funksjonen COOLMATIC er aktivert.	Se "COOLMATIC-funksjonen".
Apparatets sidepaneler er varme.	Dette er en normal tilstand som skyldes driften av varmeveksleren.	Påse at det er minst 30 mm mellomrom mellom hver side av apparatet og de andre gjenstandene i rommet når omgivelsestemperaturen overskrider 38°C.
Det er for mye kondensert vann på bakveggen i kjøleskapet.	Du åpner døren for ofte.	Åpne døren kun når det er nødvendig.
	Døren ble ikke lukket riktig.	Påse at døren er ordentlig lukket.

Problem	Mulig årsak	Løsning
	Lagret mat ble ikke pakket inn.	Pakk inn mat i egnet emballasje før du legger det i skapet.
Vanskelig å åpne døren.	Du prøvde å åpne døren li- ke etter at du lukket den.	Vent noen sekunder før du åp- ner døren på nytt.



Dersom rådet ikke gir resultater, kontakt nærmeste autoriserte servicesenter.

Lyset kan bare skiftes av en servicetekniker. Kontakt ditt nærmeste autoriserte servicesenter.

7.2 Skifte lyspære

Produktet er utstyrt med et ekstra holdbart, innvendig LED-lys.

8. TEKNISKE DATA

8.1 Produktinformasjonsark

Varemerke	AEG
Modell	RCB83724MX 925055244
Kategori	7.Kjøleskap med fryser
Energieffektivitetsklasse	A++
Strømforbruk i kWh per år, basert på standard testresultater i 24 timer. Det faktiske strømforbruket vil avhenge av hvordan apparatet brukes og hvor det er plassert	248
Lagringsvolum i liter, kjøleskap	250
Lagringsvolum i liter, Star	-
Lagringsvolum i liter, skuff	-
Lagringsvolum i liter, vin	-
Lagringsvolum i liter, total	341
Lagringsvolum i liter, fryser	91
Lagringsvolum i liter, chiller	-
Lagringsvolum i liter, andre deler	-
Stjerneklassifisering av fryserommet med høyeste lagringsvolum (l)	****
Design temperatur av andre rom > 14 °C (°C), hvis noen	-

Frostfritt (J/N), kjøleskap	Ja
Frostfritt (J/N), fryser	Ja
Strømbryrdsikker i t	19
Frysekapasitet i kg/24t	10
Klimaklasse	SN-N-ST-T
Laveste omgivelsestemperatur der dette apparatet skal brukes, i °C	10
Høyeste omgivelsestemperatur der dette apparatet skal brukes, i °C	43
Akustisk støyutslipp dB(A) re1 pW	43
Innebygget apparat J/N	Nei
Dette apparatet er beregnet på å brukes utelukkende til lagring av vin J/N	Nei

8.2 Ytterligere tekniske data

Justerbar	2000 mm
Bredde	595 mm
Dybde	647 mm

Spenning	230 - 240 V
Frekvens	50 Hz

Tekniske data finner du på typeskiltet til høyre utvendig på apparatet, på den utvendige eller innvendige siden av apparatet og på energietiketten.

9. BESKYTTELSE AV MILJØET

Resirkuler materialer som er merket med symbolet . Legg emballasjen i riktige beholdere for å resirkulere det. Bidrar til å beskytte miljøet, menneskers helse og for å resirkulere avfall av elektriske og elektroniske produkter. Ikke kast produkter som er merket med symbolet

 sammen med husholdningsavfallet. Produktet kan leveres der hvor tilsvarende produkt selges eller på miljøstasjonen i kommunen. Kontakt kommunen for nærmere opplysninger.

ÍNDICE

1. INFORMAÇÕES DE SEGURANÇA.....	42
2. INSTRUÇÕES DE SEGURANÇA.....	44
3. INSTALAÇÃO.....	46
4. FUNCIONAMENTO.....	47
5. UTILIZAÇÃO DIÁRIA.....	49
6. MANUTENÇÃO E LIMPEZA.....	51
7. RESOLUÇÃO DE PROBLEMAS.....	52
8. DADOS TÉCNICOS.....	54

PARA RESULTADOS PERFEITOS

Obrigado por escolher este produto AEG. Criámo-lo para lhe oferecer um desempenho impecável durante muitos anos, com tecnologias inovadoras que tornam a sua vida mais fácil – funcionalidades que poderá não encontrar em aparelhos comuns. Continue a ler durante alguns minutos para tirar o máximo partido do produto.

Visite o nosso website para:



Resolver problemas e obter conselhos de utilização, catálogos e informações sobre assistência:

www.aeg.com/webselfservice



Registar o seu produto para beneficiar de um serviço melhor:

www.registeraeg.com



Adquirir acessórios, consumíveis e peças de substituição originais para o seu aparelho:

www.aeg.com/shop

APOIO AO CLIENTE E ASSISTÊNCIA

Utilize sempre peças de substituição originais.

Quando contactar o nosso Centro de Assistência Técnica Autorizado, certifique-se de que tem os seguintes dados disponíveis: Modelo, PNC, Número de Série. A informação encontra-se na placa de características.

 Aviso / Cuidado - Informações de segurança

 Informações gerais e sugestões

 Informações ambientais

Sujeito a alterações sem aviso prévio.

1. INFORMAÇÕES DE SEGURANÇA

Leia atentamente as instruções fornecidas antes de instalar e utilizar o aparelho. O fabricante não poderá ser responsabilizado por ferimentos ou danos resultantes de instalação incorreta ou utilização

incorreta. Guarde sempre as instruções num sítio seguro e acessível para consultar no futuro.

1.1 Segurança para crianças e pessoas vulneráveis

- Este aparelho pode ser utilizado por crianças de 8 ou mais anos de idade e por pessoas com capacidades físicas, sensoriais ou mentais reduzidas ou com pouca experiência e conhecimento se tiverem recebido supervisão ou instruções relativas à utilização do aparelho de forma segura e compreenderem os perigos envolvidos.
- Este aparelho pode ser utilizado por crianças com idade entre 3 e 8 anos e pessoas portadoras de incapacidade profunda e complexa desde que recebam as instruções adequadas.
- As crianças com menos de 3 anos de idade devem ser mantidas afastadas do aparelho ou constantemente vigiadas.
- Não permita que as crianças brinquem com o aparelho.
- A limpeza e a manutenção básica do aparelho não devem ser efetuadas por crianças sem supervisão.
- Mantenha todos os materiais de embalagem fora do alcance das crianças e elimine-os de forma apropriada.

1.2 Segurança geral

- Este aparelho destina-se exclusivamente a utilizações domésticas ou semelhantes, tais como:
 - turismo rural; áreas de cozinha destinadas ao pessoal em lojas, escritórios e outros ambientes de trabalho;
 - utilização por clientes de hotéis, motéis e outros ambientes do tipo residencial.
- AVISO: As aberturas de ventilação do aparelho ou da estrutura onde ele se encontra encastrado têm de ser mantidas sem obstruções.

- AVISO: Não utilize um dispositivo mecânico ou qualquer meio artificial para acelerar o processo de descongelação além daqueles recomendados pelo fabricante.
- AVISO: Não danifique o circuito de refrigeração.
- AVISO: Não utilize aparelhos elétricos dentro dos compartimentos do aparelho destinados a alimentos, a não ser que sejam do tipo recomendado pelo fabricante.
- Não utilize jatos de água ou vapor para limpar o aparelho.
- Limpe o aparelho com um pano macio e húmido. Utilize apenas detergentes neutros. Não utilize produtos abrasivos, esfregões, solventes ou objetos metálicos.
- Não guarde substâncias explosivas, como latas de aerossóis com agente pressurizante inflamável, dentro do aparelho.
- Se o cabo de alimentação estiver danificado, deve ser substituído pelo fabricante, por um Centro de Assistência Técnica Autorizado ou por uma pessoa igualmente qualificada, para evitar perigos.

2. INSTRUÇÕES DE SEGURANÇA

2.1 Instalação



AVISO!

A instalação deste aparelho tem de ser efetuada por uma pessoa qualificada.

- Remova toda a embalagem.
- Não instale nem utilize o aparelho se ele estiver danificado.
- Siga as instruções de instalação fornecidas com o aparelho.
- Tenha sempre cuidado quando deslocar o aparelho porque ele é pesado. Utilize sempre luvas e calçado de proteção.
- Certifique-se de que o ar pode circular em torno do aparelho.
- Após a instalação ou após uma inversão da porta, aguarde pelo menos 4 horas antes de ligar o aparelho à alimentação elétrica. Isto permite que o óleo regresse ao compressor.
- Antes de efetuar qualquer operação no aparelho (por exemplo, inverter a porta), retire a ficha da tomada elétrica.
- Não instale o aparelho perto de radiadores, fogões, fornos ou placas.
- Não exponha o aparelho a chuva.
- Não instale o aparelho em locais com luz solar direta.
- Não instale este aparelho em locais demasiado húmidos ou frios.
- Quando deslocar o aparelho, eleve-o na parte da frente para evitar riscar o chão.

2.2 Ligação elétrica



AVISO!

Risco de incêndio e choque elétrico.



AVISO!

Quando colocar o aparelho na posição definitiva, certifique-se de que o cabo de alimentação não fica entalado ou danificado.



AVISO!

Não utilize adaptadores com várias tomadas, nem cabos de extensão.

- O aparelho tem de ficar ligado à terra.
- Certifique-se de que os parâmetros indicados na placa de características são compatíveis com a alimentação elétrica.
- Utilize sempre uma tomada bem instalada e à prova de choques elétricos.
- Certifique-se de que não danifica os componentes elétricos (ficha e cabo de alimentação elétrica, compressor, etc.). Contacte um Centro de Assistência Técnica Autorizado ou um eletricitista se for necessário substituir componentes elétricos.
- O cabo de alimentação deve ficar abaixo do nível da ficha.
- Ligue a ficha à tomada elétrica apenas no final da instalação. Certifique-se de que a ficha fica acessível após a instalação.
- Não puxe o cabo de alimentação para desligar o aparelho. Puxe sempre a ficha de alimentação.

2.3 Utilização



AVISO!

Risco de ferimentos, queimaduras, choque elétrico ou incêndio.



O aparelho contém gás inflamável, isobutano (R600a), que é um gás natural com um alto nível de

compatibilidade ambiental. Tenha cuidado para não provocar danos no circuito de refrigeração que contém isobutano.

- Não altere as especificações deste aparelho.
- Não coloque dispositivos elétricos (por ex. máquinas de fazer gelados) no interior do aparelho, exceto se forem autorizados pelo fabricante.
- Se ocorrerem danos no circuito de refrigeração, certifique-se de que não existem chamas e fontes de ignição na divisão. Ventile bem a divisão.
- Não permita que objetos quentes toquem nas peças de plástico do aparelho.
- Não coloque bebidas gaseificadas dentro do congelador. Isto irá criar pressão no recipiente da bebida.
- Não guarde gases e líquidos inflamáveis no aparelho.
- Não coloque produtos inflamáveis, ou objetos molhados com produtos inflamáveis, no interior, perto ou em cima do aparelho.
- Não toque no compressor ou no condensador. Estão quentes.
- Não remova nem toque em peças do compartimento de congelação com as mãos húmidas ou molhadas.
- Não volte a congelar alimentos que já foram descongelados.
- Cumpra as instruções de armazenamento das embalagens dos alimentos congelados.
- Embale os alimentos em material próprio para contacto com alimentos antes de os colocar no congelador.

2.4 Luz interior



AVISO!

Risco de choque elétrico.

- Este aparelho utiliza uma lâmpada de um tipo que se destina exclusivamente a aparelhos domésticos. Não a utilize para iluminação em casa.

2.5 Manutenção e limpeza



AVISO!

Risco de ferimentos ou danos no aparelho.

- Antes de qualquer acção de manutenção, desactive o aparelho e desligue a ficha da tomada eléctrica.
- Este aparelho contém hidrocarbonetos na sua unidade de arrefecimento. A manutenção e o recarregamento só devem ser efectuados por uma pessoa qualificada.
- Inspeccione regularmente o escoamento do aparelho e limpe-o, se necessário. Se o orifício de escoamento estiver bloqueado, a água descongelada fica acumulada na parte inferior do aparelho.

2.6 Assistência

- Contacte um Centro de Assistência Técnica Autorizado se for necessário reparar o aparelho.
- Utilize apenas peças de substituição originais.

3. INSTALAÇÃO



AVISO!

Consulte os capítulos relativos à segurança.

3.1 Posicionamento

Este aparelho deve ser instalado num espaço interior seco e bem ventilado, onde a temperatura ambiente corresponda à classe climática indicada na placa de características do aparelho:

Classe climática	Temperatura ambiente
SN	+10 °C a +32 °C
N	+16 °C a +32 °C
ST	+16 °C a +38 °C
T	+16 °C a +43 °C

2.7 Eliminação



AVISO!

Risco de ferimentos ou asfixia.

- Desligue o aparelho da alimentação eléctrica.
- Corte o cabo de alimentação eléctrica e elimine-o.
- Remova a porta para evitar que crianças ou animais de estimação fiquem fechados no interior do aparelho.
- O circuito de refrigeração e os materiais de isolamento deste aparelho não prejudicam a camada de ozono.
- A espuma de isolamento contém gás inflamável. Contacte a sua autoridade municipal para saber como eliminar o aparelho correctamente.
- Não provoque danos na parte da unidade de arrefecimento que está próxima do permutador de calor.

3.2 Ligação eléctrica

- Antes de ligar a ficha na tomada, certifique-se de que a voltagem e a frequência indicadas na placa de características correspondem à rede eléctrica da sua casa.
- O aparelho tem de ficar ligado à terra. A ficha do cabo de alimentação é fornecida com um contacto para esse fim. Se a tomada eléctrica doméstica não estiver ligada à terra, ligue o aparelho a uma ligação à terra separada que cumpra as normas atuais; consulte um electricista qualificado.
- O fabricante declina toda a responsabilidade caso as precauções de segurança acima não sejam cumpridas.
- Este aparelho está em conformidade com as Diretivas da C.E.E.

3.3 Instalação e substituição do filtro CLEANAIR CONTROL

O filtro de carvão encontra-se num saco de plástico quando é fornecido, para preservar o desempenho. O filtro deve ser colocado na gaveta antes de o aparelho ser ligado.

1. Abra a gaveta.
2. Retire o filtro do saco de plástico.
3. Coloque o filtro na gaveta.
4. Feche a gaveta.

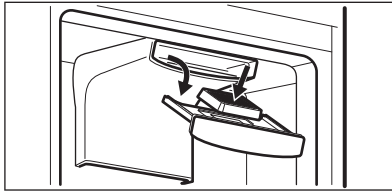

Para obter o melhor desempenho, o filtro de ar de carvão deve ser substituído uma vez por ano.

Pode adquirir novos filtros de ar activos num representante local.



O filtro de ar é um acessório consumível, pelo que não está abrangido pela garantia.

3.4 Instalação do aparelho e inversão da abertura das portas



Consulte as instruções separadas relativas à instalação (requisitos de ventilação, nivelamento) e à inversão da abertura das portas.

4. FUNCIONAMENTO

4.1 Painel de comandos

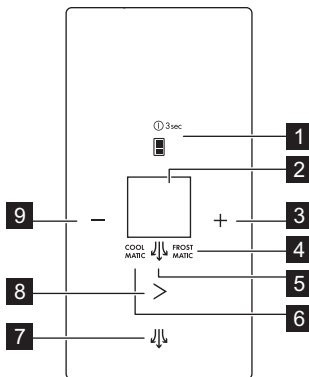

1. Botão de seleção de compartimento e botão ON/OFF
2. Visor
3. Botão de aumento da temperatura
4. Indicador FROSTMATIC
5. Indicador ExtraHumidity
6. Indicador COOLMATIC
7. Botão ExtraHumidity
8. Botão Mode
9. Botão de diminuição da temperatura

É possível alterar o som predefinido dos botões premindo simultaneamente o botão de aumento da temperatura e o botão de diminuição da temperatura

durante 3 segundos. A alteração é reversível.

Visor

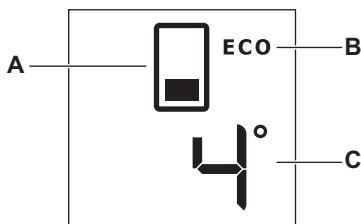

- A.** Indicador de compartimento
B. Modo ECO

- C.** Indicador da temperatura do compartimento

4.2 ON/OFF

Ligue a ficha do aparelho numa tomada eléctrica.

O aparelho activa-se automaticamente quando é ligado a uma tomada eléctrica.

1. Para desactivar o aparelho, prima o botão ON/OFF durante 3 segundos.
2. Para activar o aparelho, prima o botão ON/OFF.

4.3 Regulação da temperatura

1. Selecciona o compartimento do frigorífico ou do congelador premindo o botão de selecção de compartimento.
2. Prima o botão de aumentar ou diminuir a temperatura para definir a temperatura que desejar.
 Temperaturas predefinidas:
 - +4 °C para o frigorífico;
 - -18 °C para o congelador.

O indicador de temperatura apresenta a temperatura seleccionada.



Se chegar à temperatura máxima ou mínima, a temperatura não muda quando premir o botão novamente. Ouvirá um som.

4.4 Modo activo

O modo activo permite alterar qualquer regulação do aparelho.

Para activar o modo activo, abra a porta e mantenha qualquer botão premido durante 1 segundo ou até ouvir um sinal sonoro.

Os ícones acendem.



O modo activo é desactivado automaticamente após 30 segundos.

4.5 Funções de reforço extra de temperatura COOLMATIC e FROSTMATIC

As funções de reforço extra de temperatura diminuem rapidamente a temperatura no compartimento desejado quando necessário para uma boa conservação dos alimentos. Recomendamos que active a função COOLMATIC para arrefecer os produtos mais rapidamente, e evitar aquecer os outros alimentos que já estejam no frigorífico, e a função FROSTMATIC para diminuir rapidamente a temperatura no congelador e congelar alimentos mais depressa.



Estas funções param automaticamente:

- COOLMATIC após 6 horas;
- FROSTMATIC após 52 horas.

1. Para activar a função COOLMATIC, prima o botão de modo uma vez. Aparece o indicador COOLMATIC.
2. Para activar as funções COOLMATIC e FROSTMATIC ao mesmo tempo, prima o botão de modo duas vezes. Aparecem os indicadores COOLMATIC e FROSTMATIC.

3. Para activar a função FROSTMATIC, prima o botão de modo três vezes. Aparece o indicador FROSTMATIC.
4. Para desactivar as funções, prima o botão de modo até que os indicadores FROSTMATIC e/ou COOLMATIC se apaguem.

4.6 Modo ECO

O modo ECO é activado se as temperaturas seleccionadas para cada compartimento forem as seguintes:

- 4 °C para o frigorífico;
- -18 °C para o congelador

O indicador do modo ECO está aceso quando a função está activada.



Esta regulação minimiza o consumo de energia e garante a boa conservação dos alimentos.

4.7 Modo ExtraHumidity

Se necessitar de aumentar a humidade no frigorífico, sugerimos a activação da função ExtraHumidity.

1. Para activar a função, prima o botão ExtraHumidity.
2. Para desactivar a função, prima o botão ExtraHumidity até o indicador ExtraHumidity se apagar.

4.8 Modo DEMO

O modo DEMO permite utilizar o painel de comandos sem activar o aparelho.

- Para activar o modo, prima Botão de modo 9 vezes, até aparecer **dE** no visor.

- Para desactivar o modo, prima Botão de modo durante aproximadamente 10 segundos. O aparelho volta ao modo de funcionamento normal.

4.9 Alarme de temperatura elevada

Um aumento na temperatura do compartimento congelador (por exemplo, devido a uma falha de energia ou abertura da porta) é indicado por:

- intermitência do botão de selecção do compartimento e do indicador do compartimento;
- sinal sonoro.

Prima qualquer botão para reinicializar o alarme.

O aviso sonoro é desligado.

Os indicadores de alarme continuam a piscar até que as condições normais sejam restabelecidas.

4.10 Alarme de porta aberta

O aparelho emite um aviso sonoro se a porta permanecer aberta durante alguns minutos. As condições do alarme de porta aberta são indicadas por:

- intermitência do botão de selecção do compartimento e do indicador do compartimento;
- sinal sonoro.

Quando as condições normais forem restabelecidas (porta fechada), o alarme pára. Quando o alarme sonoro estiver a soar, pode desligá-lo premindo qualquer botão.

5. UTILIZAÇÃO DIÁRIA



AVISO!

Consulte os capítulos relativos à segurança.

5.1 Primeira activação



CUIDADO!

Antes de ligar a ficha na tomada eléctrica e ligar o aparelho pela primeira vez, deixe-o repousar na vertical durante pelo menos 4 horas. Isto garante tempo suficiente para que o óleo volte ao compressor. Caso contrário, poderão ocorrer danos no compressor e nos componentes electrónicos.

5.2 Armazenamento de alimentos congelados

Quando ligar pela primeira vez ou após um período sem utilização, deixe o aparelho em funcionamento durante 2 horas ou mais com a função FROSTMATIC activada antes de colocar os produtos no compartimento. As gavetas do congelador permitem encontrar a embalagem pretendida com rapidez e facilidade. Se pretender armazenar grandes quantidades de alimentos, retire todas as gavetas, excepto a gaveta inferior que deve ficar no seu sítio para permitir uma boa circulação de ar. Pode colocar alimentos que fiquem salientes até 15 mm da porta em todas as prateleiras.

5.3 Congelar alimentos frescos

O congelador é adequado para congelar alimentos frescos e conservar alimentos congelados e ultracongelados a longo prazo.

Para congelar pequenas quantidades de alimentos frescos, não é necessário alterar a regulação actual.

Para congelar alimentos frescos, active a função FROSTMATIC pelo menos 24 horas antes de colocar os alimentos a congelar no congelador.

Coloque os alimentos a congelar no compartimento superior.

A quantidade máxima de alimentos que podem ser congelados em 24 horas está indicada na placa de características.

O processo de congelação demora 24 horas: não introduza mais alimentos para congelar durante este período.

Quando o processo de congelação terminar, regresse à temperatura desejada (consulte "Função FROSTMATIC").



Neste estado, a temperatura do frigorífico pode descer abaixo dos 0 °C. Se isto ocorrer, regule a temperatura para um valor mais quente.

5.4 Conservar alimentos num frigorífico

Cubra ou embale os alimentos, especialmente se tiverem um odor forte.

Posicione os alimentos de modo a permitir a circulação de ar em torno deles.

Mantenha os alimentos a mais de 20 mm da parede traseira e a mais de 15 mm da porta em todas as prateleiras.

5.5 Módulo FreshBox

A gaveta do módulo é adequada para guardar alimentos frescos como peixe, carne e marisco, porque mantém uma temperatura mais baixa do que a do resto do frigorífico.

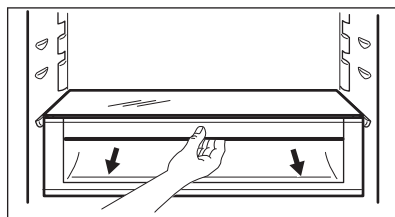

CUIDADO!

Antes de colocar o módulo FreshBox no aparelho ou retirá-lo do aparelho, puxe a gaveta MaxiBox e a cobertura de vidro para fora.

O módulo FreshBox está equipado com calhas. Quando retirar o módulo do compartimento do frigorífico, puxe-o na

sua direção e retire o cesto inclinando a parte dianteira para cima.

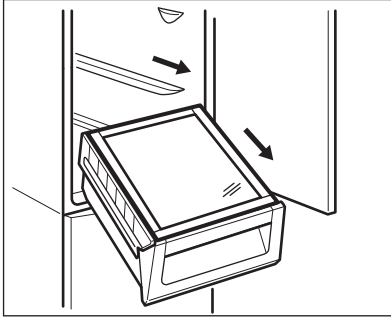

5.6 DYNAMICAIR

O compartimento do frigorífico está equipado com um dispositivo que permite a refrigeração rápida dos alimentos e mantém uma temperatura mais uniforme no compartimento.

Este dispositivo activa-se automaticamente quando necessário, por exemplo, para uma recuperação rápida da temperatura após a abertura da porta ou quando a temperatura ambiente é demasiado elevada.

6. MANUTENÇÃO E LIMPEZA



AVISO!
Consulte os capítulos relativos à segurança.

6.1 Limpeza do interior

Antes de utilizar o aparelho pela primeira vez, limpe o interior e todos os acessórios internos com água morna e detergente neutro, para remover o cheiro típico de um produto novo, e seque minuciosamente.



CUIDADO!
Não utilize detergentes, pós abrasivos, cloro ou produtos de limpeza à base de óleos, porque estes produtos danificam o acabamento.

6.2 Limpeza periódica



CUIDADO!
Não puxe, não desloque, nem danifique quaisquer tubos e/ou cabos no interior do aparelho.



CUIDADO!
Não danifique o circuito de refrigeração.

O equipamento tem de ser limpo regularmente:

1. Limpe o interior e os acessórios com água morna e um pouco de detergente neutro.
2. Verifique regularmente os vedantes da porta e limpe-os para garantir que estão limpos e sem resíduos.
3. Enxágüe e seque cuidadosamente.
4. Se estiver acessível, limpe o condensador e o compressor na parte de trás do aparelho com uma escova.
Esta operação vai melhorar o desempenho do aparelho e reduzir o consumo de eletricidade.

6.3 Descongelo do frigorífico

O gelo é eliminado automaticamente do evaporador do compartimento do frigorífico sempre que o motor do compressor pára, durante o funcionamento normal.

6.4 Descongelo do congelador

O compartimento do congelador é do tipo "frost free". Isto significa que não há qualquer formação de gelo durante o funcionamento, nem nas paredes interiores nem nos alimentos.

6.5 Períodos de inatividade

Quando não pretender utilizar o aparelho durante bastante tempo, adopte as seguintes precauções:

1. Desligue o aparelho da alimentação eléctrica.
2. Retire todos os alimentos.
3. Limpe o aparelho e todos os acessórios.
4. Deixe a(s) porta(s) aberta(s) para evitar cheiros desagradáveis.

7. RESOLUÇÃO DE PROBLEMAS



AVISO!

Consulte os capítulos relativos à segurança.

7.1 O que fazer se...

Problema	Causa possível	Solução
O aparelho emite demasiado ruído.	O aparelho não está apoiado corretamente.	Verifique se o aparelho está estável.
O aviso sonoro ou visual está ligado.	O aparelho foi ligado recentemente e a temperatura está ainda demasiado elevada.	Consulte "Alarme/indicador de porta aberta" ou "Alarme/indicador de temperatura elevada".
	A temperatura no aparelho está demasiado elevada.	Consulte "Alarme/indicador de porta aberta" ou "Alarme/indicador de temperatura elevada".
A lâmpada não funciona.	A lâmpada está em modo de espera.	Feche e abra a porta.
	A lâmpada está avariada.	Contacte o Centro de Assistência Técnica Autorizado mais próximo.
O compressor funciona continuamente.	A temperatura regulada não é adequada.	Consulte o capítulo "Funcionamento"/"Painel de comandos".
	Guardou demasiados alimentos ao mesmo tempo.	Aguarde algumas horas e volte a verificar a temperatura.
	A temperatura ambiente está demasiado elevada.	Consulte a classe climática na placa de características.
	Os alimentos colocados no aparelho estavam demasiado quentes.	Deixe que os alimentos arrefeçam até à temperatura ambiente antes de os guardar.
	A função FROSTMATIC está ativa.	Consulte "Função FROSTMATIC".
	A função COOLMATIC está ativa.	Consulte "Função COOLMATIC".

Problema	Causa possível	Solução
O compressor não arranca imediatamente após o botão FROSTMATIC ser pressionado ou após uma alteração da regulação de temperatura.	Isto é normal e não significa qualquer problema.	O compressor funciona após algum tempo.
O compressor não arranca imediatamente após o botão COOLMATIC ser pressionado ou após uma alteração da regulação de temperatura.	Isto é normal e não significa qualquer problema.	O compressor funciona após algum tempo.
Há fluxo de água para o interior do frigorífico.	A saída da água está obstruída.	Limpe a saída da água.
	Existem alimentos a impedir que a água esorra para o coletor da água.	Certifique-se de que os alimentos não tocam na parede traseira.
Existe água a escorrer para o chão.	A saída da água descongelada não está ligada ao tabuleiro de evaporação, por cima do compressor.	Encaixe o tubo de saída da água descongelada no tabuleiro de evaporação.
Não é possível regular a temperatura.	A função FROSTMATIC ou COOLMATIC está ativa.	Desative manualmente a função FROSTMATIC ou COOLMATIC ou aguarde que a função se desative automaticamente antes de regular a temperatura. Consulte "Função FROSTMATIC ou COOLMATIC".
O visor apresenta DEMO.	O aparelho está no modo de demonstração.	Mantenha o botão Botão de modo premido durante 10 segundos, até ouvir um sinal sonoro longo e o visor se apagar por um breve momento.
A temperatura no aparelho está demasiado baixa/alta.	O regulador de temperatura não está bem regulado.	Regule para uma temperatura mais alta/baixa.
	A temperatura de algum produto está demasiado elevada.	Deixe que a temperatura dos alimentos diminua até à temperatura ambiente antes de os guardar.
	Guardou demasiados alimentos ao mesmo tempo.	Guarde menos alimentos ao mesmo tempo.

Problema	Causa possível	Solução
	A função FROSTMATIC está ativa.	Consulte "Função FROSTMATIC".
	A função COOLMATIC está ativa.	Consulte "Função COOLMATIC".
Os painéis laterais do aparelho estão quentes.	Trata-se de um estado normal que se deve ao funcionamento do permutador de calor.	Certifique-se de que existe um espaço de 30 mm ou mais entre cada lado do aparelho e os móveis adjacentes quando a temperatura ambiente for superior a 38 °C.
Existe demasiada água condensada na parede traseira do frigorífico.	A porta foi aberta demasiadas vezes.	Abra a porta apenas quando for mesmo necessário.
	A porta não está totalmente fechada.	Certifique-se de que a porta está totalmente fechada.
	Os alimentos armazenados não estão embalados.	Coloque os alimentos em embalagens adequadas antes de os guardar no aparelho.
A porta não abre facilmente.	Tentou reabrir a porta imediatamente após a fechar.	Aguarde alguns segundos entre o fecho e a reabertura da porta.



Se estes conselhos não resultarem, contacte o Centro de Assistência Técnica Autorizado mais próximo.

Apenas a assistência técnica está autorizada a substituir o dispositivo de iluminação. Contacte um Centro de Assistência Técnica Autorizado.

7.2 Substituir a lâmpada

O aparelho está equipado com uma luz interior LED de longa duração.

8. DADOS TÉCNICOS

8.1 Ficha de informação do produto

Marca comercial	AEG
Modelo	RCB83724MX 925055244
Categoria	7. Frigorífico-congelador
Classe de eficiência energética	A++

Consumo de energia em kWh por ano, com base nos resultados de teste normalizados durante 24 horas. O valor real do consumo de energia dependerá do modo de utilização do aparelho e da sua localização.	248
Volume de armazenagem em litros, frigorífico	250
Volume de armazenagem em litros, Zona de estrelas	-
Volume de armazenagem em litros, Zona de adega	-
Volume de armazenagem em litros, Vinho	-
Volume de armazenagem em litros, Total	341
Volume de armazenagem em litros, Congelador	91
Volume de armazenagem em litros, Compartimento refrigerado	-
Volume de armazenagem em litros, Outros compartimentos	-
Classificação de estrelas do compartimento do congelador ao maior volume de armazenagem (l)	****
Temperatura de design dos outros compartimentos > 14 °C (°C), se existentes	-
Sem gelo (S/N), Frigorífico	Sim
Sem gelo (S/N), Congelador	Sim
Segurança de corte de alimentação em h	19
Capacidade de congelamento em kg/24 h	10
Classe de climatização	SN-N-ST-T
Temperatura ambiente mais baixa de utilização deste eletrodoméstico, em °C	10
Temperatura ambiente mais alta de utilização deste eletrodoméstico, em °C	43
Nível de emissão de ruído dB(A) re1 pW	43
Eletrodoméstico de encastrar S/N	Não
A utilização deste eletrodoméstico é exclusivamente para o armazenamento de vinho S/N	Não

8.2 Dados técnicos adicionais

Altura	2000 mm
--------	---------

Largura	595 mm
Profundidade	647 mm

Tensão	230 - 240 V
Frequência	50 Hz

As informações técnicas encontram-se na placa de características, que está no exterior ou no interior do aparelho e na etiqueta de energia.

9. PREOCUPAÇÕES AMBIENTAIS

Recicle os materiais que apresentem o símbolo . Coloque a embalagem nos contentores indicados para reciclagem. Ajude a proteger o ambiente e a saúde pública através da reciclagem dos aparelhos eléctricos e electrónicos. Não elimine os aparelhos que tenham o

símbolo  juntamente com os resíduos domésticos. Coloque o produto num ponto de recolha para reciclagem local ou contacte as suas autoridades municipais.

INNEHÅLL

1. SÄKERHETSINFORMATION.....	57
2. SÄKERHETSINSTRUKTIONER.....	59
3. INSTALLATION.....	61
4. ANVÄNDNING.....	61
5. DAGLIG ANVÄNDNING.....	64
6. SKÖTSEL OCH RENGÖRING.....	65
7. FELSÖKNING.....	66
8. TEKNISKA DATA.....	68

FÖR PERFEKT RESULTAT

Tack för att du valt denna produkt från AEG. Vi har skapat den så att du ska kunna få felfritt resultat i många år, med innovativa tekniker som gör livet enklare – funktioner som du inte skulle hitta hos vanliga produkter. Varsågod att ägna några minuter åt att läsa detta för att få ut så mycket som möjligt av produkten. Besök vår webbplats för att:



Få användningsråd, broschyrer, felsökningshjälp och serviceinformation:
www.aeg.com/webselfservice



Registrera din produkt för bättre service:
www.registeraeg.com



Köpa tillbehör, förbrukningsvaror och originalreservdelar till din produkt:
www.aeg.com/shop

KUNDTJÄNST OCH SERVICE

Vi rekommenderar att originalreservdelar används.

Ha följande uppgifter till hands när du kontaktar serviceavdelningen: Modell, PNC, serienummer.

Informationen står på typskylten.

 Varnings-/viktig säkerhetsinformation

 Allmän information och tips

 Miljöinformation

Med reservation för ändringar.

1. SÄKERHETSINFORMATION

Läs noga de bifogade instruktionerna före installation och användning av produkten. Tillverkaren är inte ansvarig för eventuella personskador eller andra skador som uppkommit som ett resultat av felaktig installation eller användning. Förvara alltid bruksanvisningen på en säker och tillgänglig plats för framtida bruk.

1.1 Säkerhet för barn och personer med funktionsnedsättning

- Denna produkt kan användas av barn från 8 års ålder och uppåt, och av personer med nedsatt fysisk, sensorisk eller mental förmåga, samt personer med bristande erfarenhet och kunskap, om de övervakas eller instrueras beträffande hur produkten används på ett säkert sätt och förstår de risker som är förknippade med användningen.
- Denna produkt kan användas av barn mellan 3 och 8 år och personer med mycket omfattande och komplexa funktionsnedsättning, om de har fått rätt instruktion.
- Barn under 3 år ska inte vistas i närheten av produkten utan ständig uppsikt.
- Låt inte barn leka med produkten.
- Barn får inte utföra städning och underhåll av apparaten utan uppsikt.
- Håll allt förpackningsmaterial utom räckhåll för barn och kassera det på lämpligt sätt.

1.2 Allmän säkerhet

- Produkten är avsedd att användas i hushåll och liknande användningsområden som t.ex.:
 - Bondgårdar, personalkök i butiker, på kontor och andra arbetsmiljöer
 - Av gäster på hotell, motell, bed and breakfast och andra typer av boendemiljöer
- **WARNING:** Se till att ventilationsöppningarna inte blockeras.
- **WARNING:** Använd inga mekaniska verktyg eller andra medel för att påskynda avfrostningsprocessen utöver de som rekommenderas av tillverkaren.
- **WARNING:** Var noga med att inte skada kylkretsen.
- **WARNING:** Använd inga elektriska apparater inne i förvaringsutrymmena såvida de inte är av en typ som rekommenderas av tillverkaren.

- Spruta inte vatten eller ånga på produkten för att rengöra den.
- Rengör produkten med en fuktig, mjuk trasa. Använd bara neutrala rengöringsmedel. Använd inte produkter med slipeffekt, skursvampar, lösningsmedel eller metallföremål.
- Förvara inte explosiva ämnen som t.ex. sprejburkar med lättantändligt bränsle i den här produkten.
- Om nätsladden är skadad måste den bytas av tillverkaren, tillverkarens auktoriserade servicecenter eller personer med motsvarande utbildning, för att undvika fara.

2. SÄKERHETSINSTRUKTIONER

2.1 Installation



VARNING!

Endast en behörig person får installera den här produkten.

- Avlägsna allt förpackningsmaterial.
- Installera eller använd inte en skadad produkt.
- Följ installationsinstruktionerna som följer med produkten.
- Var alltid försiktig när produkten rör sig eftersom den är tung. Använd alltid skyddshandskar och täckta skor.
- Se till att luft kan cirkulera i produkten.
- Vid första installationen eller om dörren har hängts om, vänta minst 4 timmar innan du ansluter till elnätet. Detta för att oljan ska rinna tillbaka i kompressorn.
- Innan du utför något på produkten (t.ex. hänger om dörren), ska du dra ut kontakten ur vägguttaget.
- Installera inte produkten nära element, spisar, ugnar eller hällar.
- Produkten får inte utsättas för regn.
- Installera inte produkten där den står i direkt solljus.
- Installera inte produkten på platser som är mycket fuktiga eller kalla.
- När du flyttar produkten, lyft upp den i framkanten för att inte repa golvet.

2.2 Elektrisk anslutning



VARNING!

Risk för brand och elektriska stötar.



VARNING!

När du sätter in din produkt, se till att elsladden inte kommer under produkten eller skadas.



VARNING!

Använd inte grenuttag eller förlängningsladdar.

- Produkten måste jordas.
- Se till att de parametrarna på märkskylten överensstämmer med elnätets elektricitet.
- Använd alltid ett korrekt installerat, stötsäkert och jordat eluttag.
- Kontrollera så att du inte skadar de elektriska komponenterna (t.ex. stickkontakten, nätkabeln, kompressorn). Kontakta ett auktoriserat servicecenter eller en elektriker för att ersätta skadade komponenter.
- Nätkabeln måste vara under stickkontaktens nivå.
- Anslut stickkontakten till eluttaget först vid slutet av installationen. Kontrollera att stickkontakten är åtkomlig efter installationen.

- Dra inte i anslutningsladden för att koppla bort produkten från eluttaget. Ta alltid tag i stickkontakten.

2.3 Användning



VARNING!

Risk för skador, brännskador eller elstötar föreligger.



Produkten innehåller brandfarlig gas, isobutan (R600a), en naturgas med hög miljökompatibilitet. Var försiktig så att du inte skadar kylkretsen som innehåller isobutan.

- Ändra inte produktens specifikationer.
- Ställ inte elektriska produkter (t.ex. glassmaskiner) i produkten om inte tillverkaren uttryckligen säger att det är lämpligt.
- Om kylkretsen skadas får inga flammor eller antändningskällor finnas i rummet. Ventilera rummet.
- Låt inte varma föremål vidröra plastdelarna i produkten.
- Lägg inte in läskedrycker i frysen. Detta skapar tryck i dricksflaskan.
- Förvara inte brandfarliga gaser eller vätskor i produkten.
- Placera inga lättantändliga produkter eller föremål som är fuktiga med lättantändliga produkter i, nära eller på produkten.
- Vidrör inte kompressorn eller kondensorn. De är heta.
- Ta inte bort och vidrör inte föremål från frysdelen om händerna är våta eller fuktiga.
- Frys inte mat igen som en gång tinats.
- Följ förvaringsanvisningarna på förpackningen till den frysta maten.
- Lägg maten i påse eller förvaringsburk innan du lägger det i frysfacket.

2.4 Lampa inuti produkten



VARNING!

Risk för elektrisk stöt!

- Lampan som används för den här produkten är endast avsedd för hushållsprodukter. Får ej användas som husbelysning.

2.5 Skötsel och rengöring



VARNING!

Risk för personskador och skador på produkten föreligger.

- Stäng av produkten och koppla bort den från eluttaget före underhåll.
- Kylenheten i denna product innehåller kolväten. Endast en behörig person får utföra underhåll och fylla kylapparaten.
- Undersök regelbundet tömningskanalen i kylen och rengör den vid behov. Om tömningskanalen täpps igen kommer avfrostat vatten att samlas på produktens botten.

2.6 Service

- Kontakta en auktoriserad serviceverkstad för reparation av produkten.
- Använd endast originaldelar.

2.7 Avfallshantering



VARNING!

Risk för kvävning eller skador.

- Koppla loss produkten från eluttaget.
- Klipp av strömkabeln och kassera den.
- Ta bort locket för att hindra att barn eller djur stängs in inuti produkten.
- Kylkretsen och isoleringsmaterialet i den här produkten är "ozonvänliga".
- Isoleringsmaterialet innehåller brandfarlig gas. Kontakta kommunen för information om hur produkten kasseras korrekt.
- Orsaka inte skada på den delen av kylenheten som är nära värmexlaren.

3. INSTALLATION



VARNING!
Se säkerhetsavsnitten.

3.1 Placering

Produkten kan installeras på en torr och välventilerad plats inomhus där omgivningstemperaturen motsvarar den klimatklass som anges på typskylten:

Klimat-klass	Omgivningstemperatur
SN	+10 °C till + 32 °C
N	+16 °C till + 32 °C
ST	+16 °C till + 38 °C
T	+16 °C till + 43 °C

3.2 Elektrisk anslutning

- Kontrollera att nätspänningen och nätfrekvensen överensstämmer med hushållsapparaterns märkdata som anges på typskylten före anslutning till ett eluttag.
- Produkten måste jordas. Nätkabelns stickkontakt är försedd med en kontakt för detta ändamål. Om nätspänningsmatningen inte ärjordad, kontakta en kvalificerad elektriker för att ansluta hushållsapparaten till en separat jord enligt gällande bestämmelser.
- Tillverkaren ansvarar inte för skador orsakade av att ovanstående säkerhetsåtgärder inte har följts.
- Denna produkt uppfyller kraven enligt EU:s direktiv.

4. ANVÄNDNING

4.1 Kontrollpanel

3.3 Montering och byte av CLEANAIR CONTROL-filtret

Vid leverans ligger kolfiltret i en plastpåse för att upprätthålla filtrets prestanda. Filtret skall placeras i lådan innan produkten slås på.

1. Öppna lådan.
2. Plocka fram filtret ur plastpåsen.
3. Sätt i filtret i lådan.
4. Stäng lådan.

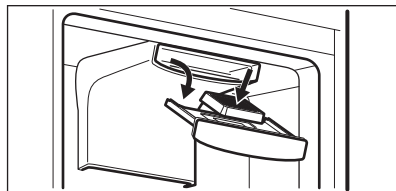

För att upprätthålla bästa prestanda skall kolfiltret bytas ut en gång om året.

Nya aktiva kolfilter kan köpas hos din återförsäljare.



Luftfiltret är en förbrukningsvara och täcks inte av garantin.

3.4 Installera produkten och hänga om dörren



Se separata anvisningar om installation (ventilationskrav, avvägning) och omhängning av dörren.

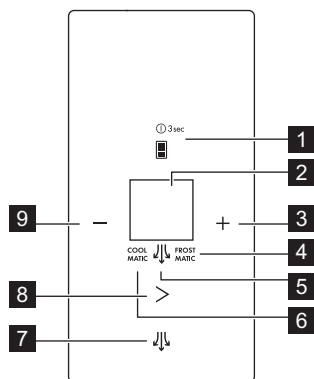

1. Skåpväljarknapp och ON/OFF-knapp
2. Display
3. Knapp för att höja temperaturen
4. FROSTMATIC-indikator
5. ExtraHumidity-indikator
6. COOLMATIC-indikator
7. ExtraHumidity-knapp
8. Mode-knapp
9. Knapp för lägre temperatur

Det går att ändra de förinställda knappljuden genom att samtidigt trycka in knappen för högre temperatur och

knappen för lägre temperatur i 3 sekunder. Ljudet kan ändras tillbaka.

Display

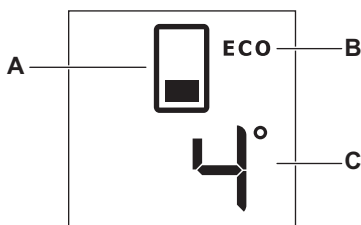

- A. Skåpindikator
- B. ECO-läge

- C. Indikator för temperatur i fack

4.2 ON/OFF

Koppla in produkten i eluttaget.

Produkten slås automatiskt på när den kopplas in i ett eluttag.

1. Stäng av produkten genom att hålla ON/OFF-knappen intryckt i 3 sekunder.
2. Slå på produkten genom att trycka på ON/OFF-knappen.

Standardtemperaturinställningar:

- +4 °C för kylskåpet
- -18 °C för frysskåpet.

Temperaturindikatorn visar den inställda temperaturen.



När högsta eller lägsta temperatur ställts in ändras inte temperaturinställningen när du trycker på knappen igen. Ljudet hörs.

4.3 Temperaturreglering

1. Välj kylskåpet eller frysskåpet genom att trycka på skåpväljarknappen.
2. Tryck på knappen för högre eller lägre temperatur för att ställa in temperaturen enligt önskemål.

4.4 Aktivt läge

I aktivt läge kan du ändra inställningarna.

För att byta till aktivt läge ska du öppna luckan eller hålla vilken knapp som helst nere i 1 sekund tills du hör en signal.

Symbolerna tänds.

- i** Aktivt läge stängs av automatiskt efter 30 sekunder.

4.5 Temperatursänkingsfunktioner COOLMATIC och FROSTMATIC

Temperatursänkingsfunktionerna sänker snabbt temperaturen i önskat fack för korrekt förvaring av matvaror. Vi föreslår att COOLMATIC aktiveras för att kyla produkterna snabbare för att undvika att andra matvaror som redan finns i kylan värms upp och FROSTMATIC-funktionen för att snabbt sänka temperaturen i frysen vilket gör att färsk mat kan frysas in snabbare.

- i** Den här funktionen avbryts automatiskt:
- COOLMATIC efter 6 timmar,
 - FROSTMATIC efter 52 timmar.

1. Slå på COOLMATIC genom att trycka på lägesknappen en gång. COOLMATIC-indikatorn visas.
2. Slå på COOLMATIC och FROSTMATIC samtidigt genom att trycka på lägesknappen två gånger. COOLMATIC- och FROSTMATIC-indikatorn visas.
3. Slå på FROSTMATIC genom att trycka på lägesknappen tre gånger. FROSTMATIC-indikatorn visas.
4. Avaktivera funktionerna genom att trycka på lägesknappen tills FROSTMATIC- och/eller COOLMATIC-indikatorn släcks.

4.6 ECO-läge

ECO-läget aktiveras om den inställda temperaturen för önskat kylskåp är:

- 4 °C för kylskåpet
- -18 °C för frysskåpet

ECO-lägesindikatorn visas när funktionen aktiveras.

- i** Dessa inställningar säkerställer minimal energiförbrukning och korrekta förvaringsegenskaper för livsmedel.

4.7 ExtraHumidity-läge

Om du behöver öka luftfuktigheten i kylan rekommenderar vi att du aktiverar ExtraHumidity-funktionen.

1. Aktivera funktionen genom att trycka på ExtraHumidity. Indikatorn ExtraHumidity tänds.
2. Avaktivera funktionen genom att trycka på ExtraHumidity-knappen tills ExtraHumidity-indikatorn släcks.

4.8 DEMO-läge

I DEMO-läge kan man använda panelen utan att sätta på apparaten.

- För att aktivera läget, tryck på lägesknapp 9 gånger tills **dE** visas på displayen.
- För att avaktivera läget, tryck på lägesknapp i ca 10 sekunder. Apparaten återgår till vanligt läge.

4.9 Larm vid för hög temperatur

En temperaturökning i frysfacket (t.ex. på grund av ett tidigare strömavbrott eller om dörren lämnas öppen) indikeras genom att:

- kylväljarknappen och kylskåpsindikatorn blinkar
- ljudsignal låter.

Tryck på valfri knapp för att återställa larmet.

Ljudsignalen stängs av.

Indikatorerna för larm fortsätter att blinka tills normala förhållanden råder igen.

4.10 Larm vid öppen dörr

Ett ljudlarm avges om dörren lämnas öppen några minuter. Larmtillståndet för öppen dörr indikeras av att:

- kylväljarknappen och kylskåpsindikatorn blinkar
- ljudsignal låter.

När normala förhållanden har återställts (dörren är stängd) stängs ljudlarmet av. Medan larmet pågår kan ljudsignalen

stängas av genom att trycka på en knapp.

5. DAGLIG ANVÄNDNING



VARNING!
Se säkerhetsavsnitten.

5.1 Initial ström på



FÖRSIKTIGHET!
Innan man sätter i stickkontakten i uttaget och sätter igång skåpet första gången ska man låta produkten stå upprätt i minst 4 timmar. Då kan man vara säker på att oljan runnit tillbaka till kompressorn. Annars kan kompressorn eller de elektroniska delarna skadas.

5.2 Förvaring av fryst mat

Vid första uppstart eller efter ett uppehåll i avstängt läge, låt produkten stå på i minst två timmar med FROSTMATIC-funktionen på innan du lägger in några matvaror. Fryslådorna gör att du snabbt och enkelt kan hitta det matpaket du söker. Om stora mängder mat skall förvaras, plocka ur alla lådor utom den nedre lådan. Denna måste vara på plats för att säkerställa god luftcirkulation. På alla hyllor kan man placera mat som sticker ut 15 mm från dörren.

5.3 Infrysning av färska livsmedel

Produkten är lämplig för infrysning av färska livsmedel och långvarig förvaring av frysta och djupfrysta matvaror.

Den aktuella inställningen behöver inte ändras för att frysa in en liten mängd färska livsmedel.

För infrysning av färska livsmedel, aktivera FROSTMATIC-funktionen minst 24 timmar innan livsmedlet som ska frysas placeras i frysfacket.

Placera livsmedel som ska frysas in i det översta facket.

Den största mängden matvaror som kan frysas inom 24 timmar anges på tyskskylten.

Infrysningen tar 24 timmar: lägg inte in andra livsmedel som ska frysas under denna period.

Återgå till önskad temperatur (se "FROSTMATIC-funktionen") när infrysningen är klar.



I detta läge kan temperaturen i kylskåpsutrymmet sjunka under 0 °C. Ställ i så fall in temperaturreglaget på en varmare inställning.

5.4 Förvara mat i kylskåpet

Täck över eller förpacka maten, särskilt om den har en stark smak.

Placera matvarorna så att luft kan cirkulera fritt omkring dem.

Ställ matvarorna på alla hyllor och inte närmare än 20 mm från bakre väggen och 15 mm från dörren.

5.5 FreshBox-modul

Lådan i modulen är lämplig för förvaring av färska livsmedel som fisk, kött, skaldjur, eftersom temperaturen här är lägre än övriga delen av kylan.

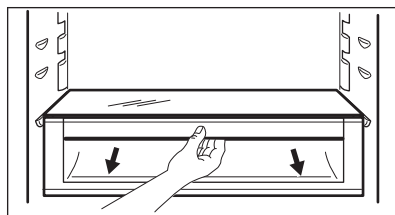

**FÖRSIKTIGHET!**

Innan du placerar eller tar ut FreshBox-modulen inuti produkten ska MaxiBox-lådan och glasskyddet dras ut helt.

FreshBox-modulen har skenor. När modulen ska tas ut ur kylskåpet drar du den mot dig själv och tar ut lådan genom att luta den framåt och nedåt.

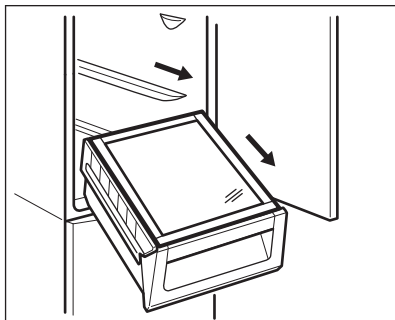
**5.6 DYNAMICAIR**

Kylen är utrustad med en funktion som möjliggör snabb nedkylning av matvaror och håller en jämnare temperatur.

Denna funktion aktiveras automatiskt vid behov och ger till exempel en snabb temperaturåterställning när dörren har stått öppen eller när omgivningstemperaturen är hög.

6. SKÖTSEL OCH RENGÖRING**VARNING!**

Se säkerhetsavsnitten.

6.1 Invändig rengöring

Innan du använder produkten första gången ska du rengöra insidan och alla invändiga tillbehör med ljummet vatten och en liten mängd neutral såpa för att ta bort den typiska lukten hos nya produkter. Eftertorka sedan nogga.

**FÖRSIKTIGHET!**

Använd inte rengöringsmedel, skurpulver, klor eller oljebaserade rengöringsmedel eftersom de skadar ytan.

6.2 Regelbunden rengöring**FÖRSIKTIGHET!**

Du får inte dra, flytta eller skada rörledningarna och/eller kablarna i produkten.

**FÖRSIKTIGHET!**

Var noga med att inte skada kylsystemet.

Utrustningen måste rengöras med jämna mellanrum:

1. Rengör kylens/frysens insida och alla tillbehör med ljummet vatten och en liten mängd neutral såpa.
2. Inspektera regelbundet dörrtätningarna och torka dem rena från eventuell smuts.
3. Skölj av och torka noggrant.
4. Rengör kondensorn och kompressorn (om de går att komma åt) på produktens baksida med en borste.
Detta förbättrar kylskåpets prestanda och bidrar till en lägre energiförbrukning.

6.3 Avfrostning av kylskåpet

Frost avlägsnas automatiskt i kylutrymmet varje gång kompressorn stannar under normal användning.

6.4 Avfrostning av frysen

Frysacket behöver inte avfrostas. Detta innebär att det inte bildas någon frost under drift, varken på innerväggarna eller matvarorna.

1. Koppla loss produkten från eluttaget.
2. Plocka ur alla matvaror.
3. Rengör produkten och alla tillbehör.
4. Låt dörren/dörrarna stå på glänt så att inte dålig lukt bildas.

6.5 Långa uppehåll i användning

Följ nedanstående anvisningar om produkten inte skall användas på länge:

7. FELSÖKNING



WARNING!

Se säkerhetsavsnitten.

7.1 Vad gör jag om...

Problem	Möjlig orsak	Åtgärd
Produkten bullrar.	Produkten står ostadigt.	Kontrollera om produkten står stabilt.
Ljudligt eller visuellt larm är på.	Kylskåpet har nyligen slagits på eller temperaturen är fortfarande för hög.	Se "Larm/indikator för öppen dörr" eller "Larm/indikator för hög temperatur".
	Temperaturen i produkten är för hög.	Se "Larm/indikator för öppen dörr" eller "Larm/indikator för hög temperatur".
Lampan fungerar inte.	Lampan är i standby-läge.	Stäng och öppna dörren.
	Lampan är trasig.	Kontakta närmaste auktoriserade serviceverkstad.
Kompressorn arbetar utan uppehåll.	Temperaturen är felaktigt inställd.	Se kapitlet "Drift"/"Kontrollpanel".
	Många matvaror inlagda samtidigt.	Vänta några timmar och kontrollera sedan temperaturen igen.
	Rumstemperaturen är för hög.	Se klimatklasstabellen på märkskylden.
	Alltför varm mat har lagts in.	Låt mat svalna till rumstemperatur före infrysning.
	Funktionen FROSTMATIC är på.	Se "Funktionen FROSTMATIC".
	Funktionen COOLMATIC är på.	Se "Funktionen COOLMATIC".

Problem	Möjlig orsak	Åtgärd
Kompressorn startar inte omedelbart när FROSTMATIC-knappen trycks in eller när temperaturen ändras.	Detta är normalt och indikerar inte att något fel har uppstått.	Kompressorn startar efter ett tag.
Kompressorn startar inte omedelbart när COOLMATIC-knappen trycks in eller när temperaturen ändras.	Detta är normalt och indikerar inte att något fel har uppstått.	Kompressorn startar efter ett tag.
Vatten rinner inne i kylskåpet.	Vattenutloppet är igen-täppt.	Rengör vattenutloppet.
	Matvaror hindrar vattnet från att rinna in i vattenuppsamlaren.	Kontrollera att inga matvaror har kontakt med den bakre väggen.
Vatten rinner ut på golvet.	Smältvattensutloppet är inte anslutet till avdunstningsbrickan ovanför kompressorn.	Anslut tömningslangen till avdunstningsbrickan.
Temperaturen kan inte ställas in.	Funktionen FROSTMATIC eller COOLMATIC är påslagen.	Stäng av FROSTMATIC eller COOLMATIC manuellt eller vänta med att ställa in temperaturen tills funktionen har återställts automatiskt. Se "FROSTMATIC- eller COOLMATIC-funktionen".
DEMO visas på displayen.	Produkten är i demonstrationsläge.	Håll lägesknapp intryckt ca 10 sek tills en ljudsignal hörs och displayen släcks en stund.
Temperaturen i produkten är för låg/hög.	Temperaturen är felaktigt inställd.	Ställ in en högre/lägre temperatur.
	Matvarornas temperatur är för hög.	Låt matvarornas temperatur sjunka till rumstemperatur innan du lägger in dem.
	Många matvaror har lagts in för förvaring samtidigt.	Lägg in färre matvaror för förvaring samtidigt.
	Funktionen FROSTMATIC är på.	Se "Funktionen FROSTMATIC".
	Funktionen COOLMATIC är på.	Se "Funktionen COOLMATIC".

Problem	Möjlig orsak	Åtgärd
Sidopanelerna är varma.	Det är värme som avges från värmeväxlaren och är helt normalt.	Se till att det finns minst 30 mm utrymme på varje sida av apparaten och omgivande skåp när omgivningstemperaturen överstiger 38 °C.
Det finns för mycket kondensvatten på kylskåpets bakre vägg.	Dörren har öppnats för ofta.	Öppna dörren bara när det behövs.
	Dörren stängdes inte ordentligt.	Se till att dörren är ordentligt stängd.
	Mat som lagts in är inte ordentligt förpackad.	Förpacka maten på lämpligt sätt innan den läggs in.
Det är svårt att öppna dörren.	Du försökte öppna dörren direkt efter stängning.	Vänta några sekunder mellan stängning och återöppnande av dörren.



Kontakta närmaste auktoriserade serviceverkstad om dessa råd inte löser problemet.

Endast servicepersonal får byta ut lampan. Kontakta din auktoriserade serviceverkstad.

7.2 Byte av lampan

Produkten har en innerbelysning bestående av en LED-lampa med lång livslängd.

8. TEKNISKA DATA

8.1 Informationsblad

Varumärke	AEG
Modell	RCB83724MX 925055244
Kategori	7. Kyl-frys
Energieffektivitetsklass	A++
Energiförbrukning kWh per år, baserad på resultat från standardiserade provningar under 24 timmar. Den verkliga energiförbrukningen beror på hur apparaten används och var den placeras	248
Förvaringsvolym i liter, kyl	250
Förvaringsvolym i liter, stjärna	-

Förvaringsvolym i liter, källarzon	-
Förvaringsvolym i liter, vin	-
Förvaringsvolym i liter, total	341
Förvaringsvolym i liter, frys	91
Förvaringsvolym i liter, sval	-
Förvaringsvolym i liter, annat utrymme	-
Stjärnmärkning av frysutrymme med största förvaringsvolym (l)	****
Designtemperatur i annat utrymme > 14°C (°C), om något	-
Frostfri (J/N), kyl	Ja
Frostfri (J/N), frys	Ja
Säkerhet vid strömavbrott i h	19
Infrysningsskapacitet" i kg/24 tim	10
Klimatklass	SN-N-ST-T
Lägsta omgivningstemperatur vid vilken denna apparat är avsedd att användas, i °C	10
Högsta omgivningstemperatur vid vilken denna apparat är avsedd att användas, i °C	43
Akustiskt buller dB(A) re1 pW	43
Inbyggd apparat J/N	Nej
Denna apparat är avsedd att uteslutande användas för förvaring av vin J/N	Nej

8.2 Ytterligare teknisk data

Höjd	2000 mm
Bredd	595 mm
Djup	647 mm

Nätspänning	230 - 240 V
Frekvens	50 Hz

Teknisk information finns på typskylten som sitter på insidan eller utsidan av produkten och på energietiketten.

9. MILJÖSKYDD

Återvinn material med symbolen . Återvinn förpackningen genom att placera den i lämpligt kärl. Bidra till att skydda vår miljö och vår hälsa genom att återvinna avfall från elektriska och elektroniska produkter. Släng inte

produkter märkta med symbolen  med hushållsavfallet. Lämna in produkten på närmaste återvinningsstation eller kontakta kommunikontoret.

www.aeg.com/shop



280157989-A-252019



AEG